

LEGGERA

INVERSA

DINAMICA

ORIGINI

VIVACE

COMPLEMENTI vetri - battiscopa

Pivato

COLLEZIONI /012

Pivato

CATALOGO COLLEZIONI /012

COLLEZIONI /012 CATALOGUE

COMPANY	2
PLUS	8
 COLLEZIONE INVERSA	18
 COLLEZIONE LEGGERA	42
 COLLEZIONE DINAMICA	52
 COLLEZIONE ORIGINI	74
 COLLEZIONE VIVACE	92
 COMPLEMENTI vetri - battiscopa	98
 PIVATO SOLUZIONI	110
LACCATI E LEGNI	118

PASSIONE PER IL LEGNO...

A TRUE PASSION FOR WOOD...
PASSION POUR LE BOIS...
СТРАСТНАЯ ЛЮБОВЬ К ДЕРЕВУ...

NATA NEL 1969 COME
FALEGNAMERIA ARTIGIANALE
CON UNA FORTE VOCAZIONE
PER LA QUALITÀ, DA OLTRE 25 ANNI
PIVATO FOCALIZZA IL PROPRIO
IMPEGNO NELLA PROGETTAZIONE
E PRODUZIONE DI PORTE PER
INTERNI. LA RAFFINATA RICERCA
STILISTICA, L'INTERVENTO
MANUALE IN NUMEROSE FASI DI
LAVORAZIONE, LA POSSIBILITÀ DI
SCEGLIERE FRA MOLTEPLICI
SOLUZIONI SU MISURA, RENDONO
QUESTE PORTE DEGLI OGGETTI DI
DESIGN DALLA PERSONALITÀ
UNICA. CON IN PIÙ IL VALORE
GARANTITO DALLA FAMIGLIA
PIVATO, CHE REALIZZA SEMPRE
E SOLTANTO I SUOI PRODOTTI
IN ITALIA, MANTENENDO VIVA
L'AUTENTICA CULTURA DEL
LEGNO NELLA CONVINZIONE
CHE IL PRODOTTO DEBBA
COMUNQUE PRESERVARE I
MIGLIORI DETTAGLI ARTIGIANALI.

ESTABLISHED IN 1969 AS A
JOINER'S SHOP AND FOCUSED
ON OFFERING AND SUPPLYING
CUSTOMERS WITH QUALITY
PRODUCTS, FOR OVER 25 YEARS
PIVATO DESIGNS AND
MANUFACTURES INTERIOR DOORS.
THE ELEGANT DESIGN, MANUAL
CRAFTING, A WIDE SELECTION
OF MADE-TO-ORDER SOLUTIONS
ARE QUALITIES MAKING THESE
INTERIOR DOORS AN IMPORTANT
FEATURE IN ANY HOME.
THE PIVATO FAMILY
MANUFACTURES EXCLUSIVELY
ALL ITS PRODUCTS IN ITALY,
RETAINING AND MAINTAINING ALIVE
A PASSION AND A CULTURE FOR
WOOD PRESERVING A VALUABLE
CRAFTING TRADITION AND
KNOW-HOW.

NÉE EN 1969 COMME MENUISERIE
ARTISANALE AVEC UNE FORTE
VOCATION POUR LA QUALITÉ,
DEPUIS PLUS DE 25 ANS PIVATO
FOCALISE SON ENGAGEMENT SUR
LA CONCEPTION ET LA FABRICATION
DE PORTES D'INTÉRIEUR.
LA RECHERCHE STYLISTIQUE
RAFFINÉE, L'INTERVENTION
MANUELLE DANS DE NOMBREUSES
PHASES DE L'USINAGE, LA
POSSIBILITÉ DE CHOISIR ENTRE DE
NOMBREUSES SOLUTIONS SUR
MESURE, FONT DE CES PORTES
DES OBJETS DE DESIGN D'UNE
PERSONNALITÉ UNIQUE. AVEC DE
PLUS LA VALEUR GARANTIE PAR LA
FAMILLE PIVATO, QUI RÉALISE
TOUJOURS ET UNIQUEMENT SES
PRODUITS EN ITALIE, EN
MAINTENANT VIVE LA CULTURE
AUTHENTIQUE DU BOIS
AVEC LA CONVICTION QUE LE
PRODUIT DOIT DE TOUTE FAÇON
PRÉSERVER SES MEILLEURS
DÉTAILS ARTISANAUX.

OSNOVANNAYA V 1969 GODU, KAK
STOLYARNAYA MASTERSKAYA, S
USILENNYM AKCENTOM NA KACHESTVO,
UZE BOLEE 25-TI LET PIVATO VIDIT
SVOJU MISSIONU V PROEKTIROVANII I
PROIZVODSTVE VNUTRENNIKH DVEREY.
IZYISKANNYE STILISTICHESKIE
RAZABOTKI, RUCHNOE ISPOLNENIE
MNOGIKH RABOCHIH OPERACIY,
VOZMOZHNOST' VYPOLNENIYA
PRODUKЦИИ NA ZAKAZ DELAJUT ETI
DVERI PREDMETOM DIZAJNA
UNIKAL'NOJ INDIVIDUAL'NOСТИ.
ETO GARANTIRUETSJA SEMEJEM PIVATO,
PROIZVODYAJEJ SVOJU PRODUKCIJU
ISKLYUCHITEL'NO V ITALII, SOHRANJAJ
ISTINNNUJU KULTURU RABOTY PO
DEREVU I SLEDJUA TVERDOMU
UBEJEDENIU V TOM, CHTO PRODUKCIJA V
LYUBOM SLUČAJE DOЛЖНА SOHRANJAT' SAMYE
LUCSHIE ASPEKTY RUCHNOJ
RABOTY.



Pivato





LA NATURA È MAESTRA

NATURE IS OUR TEACHER
LA NATURE ENSEIGNE
ПРИРОДА – УЧИТЕЛЬ

PER RAGGIUNGERE I MIGLIORI RISULTATI NON SERVONO GRANDI PROCLAMI, MA POCHE E SEMPLICI REGOLE. IL CICLO DELLA NATURA DA SEMPRE SCANDISCE IL TEMPO DELLA NASCITA, CRESCITA E MATURAZIONE DELL'ELEMENTO CHE DA OLTRE 40 ANNI AMIAMO E RISPETTIAMO: IL LEGNO, IN TUTTE LE SUE SPECIE E VARIETÀ. PER QUESTO ANDIAMO SOLO IN VAL DI FIEMME A SCEGLIERLO PERSONALMENTE, PER LA MASSIMA QUALITÀ DELLE COMPONENTI STRUTTURALI DEI NOSTRI PRODOTTI. PERCHÉ NON CREDIAMO ALLE GRANDI RIVOLUZIONI, MA AI PICCOLI E COSTANTI MIGLIORAMENTI. PERCHÉ LE NOSTRE PERSONE E I LORO SOGNI POSSANO IMPARARE DALLA NATURA. FORMA E SOSTANZA, OGNI GIORNO, PER UN'ARMONIA CHE NASCE DAL CUORE.

TO ACHIEVE SIGNIFICANT RESULTS IS NOT ABOUT WORDY TRIBUTES BUT BASED ON A FEW SIMPLE RULES. THE ELEMENT WE HAVE ALWAYS LOVED AND RESPECTED - WOOD IN ALL ITS VARIETIES AND COLOURS - HAS ITS OWN NATURAL TIME CYCLE FOR EACH STAGE IN THE GROWING PROCESS - GERMINATION, GROWTH, HARVESTING - . WE SOURCE OUR WOOD IN VAL DI FIEMME, ITALY AND PERSONALLY PICK AND SELECT THE WOOD TO ENSURE OUR CUSTOMERS QUALITY STRUCTURAL COMPONENTS. WE DON'T BELIEVE IN MAJOR REVOLUTIONARY CHANGES BUT IN SMALL ONGOING IMPROVEMENTS SO WE CAN ALL LEARN FROM NATURE. DESIGN AND MATTER TO CREATE AND MAINTAIN A BALANCED ECOSYSTEM.

POUR REJOINDRE LES MEILLEURS RÉSULTATS, PAS DE GRANDES PROCLAMATIONS, QUELQUES SIMPLES RÈGLES SUFFISENT. DEPUIS TOUJOURS LE CYCLE DE LA NATURE MARQUE LE TEMPS DE LA NAISSANCE, DE LA CROISSANCE ET DE LA MATURATION DE L'ÉLÉMENT QUE NOUS AIMONS ET RESPECTONS DEPUIS PLUS DE 40 ANS: LE BOIS, DANS TOUTES SES ESSENCES ET ESPÈCES. C'EST POUR CETTE RAISON QUE NOUS ALLONS DANS LA VALLÉE DE FIEMME, SITUÉE DANS LA PROVINCE DE TRENTE, POUR CHOISIR PERSONNELLEMENT NOTRE MATIÈRE PREMIÈRE, POUR ASSURER LA PLUS HAUTE QUALITÉ DES ÉLÉMENTS STRUCTURELS DE NOS PRODUITS. PARCE QUE NOUS NE CROYONS PAS AUX GRANDES RÉVOLUTIONS, MAIS AUX PETITES AMÉLIORATIONS CONSTANTES. POUR QUE LES GENS ET LEURS RÊVES PUISSENT S'INSPIRER À LA NATURE. FORME ET SUBSTANCE, CHAQUE JOUR, POUR UNE HARMONIE QUI NAÎT DANS LE CŒUR.

DLIA DOSTIZHENIYA NAILUCHSHIH REZUL'TATOV NE NУЖНЫ ГРОМКИЕ ЛОЗУНГИ, ДОСТАТОЧНО СЛЕДОВАТЬ НЕМНОГИМ, НО ПРОСТЫМ ПРАВИЛАМ. ПРИРОДНЫЙ ЦИКЛ ИЗВЕЧНО ПРЕДПОРЕДЕЛЯЕТ ВРЕМЯ РОЖДЕНИЯ, РОСТА И СОЗРЕВАНИЯ МАТЕРИАЛА, КОТОРЫЙ МЫ ЛЮБИМ И УВАЖАЕМ БОЛЕЕ 40 ЛЕТ - ДЕРЕВА, ВО ВСЕХ ЕГО ВИДАХ И РАЗНОВИДНОСТЯХ. ИМЕННО ПОЭТОМУ МЫ ЛИЧНО ЕЗДИМ ТОЛЬКО ВО ФЬЕММСКУЮ ДОЛИНУ (ВАЛЬ ДИ ФЬЕММЕ) ДЛИА ЕГО ОТБОРА, СТРЕМЯСЬ К МАКСИМАЛЬНОМУ КАЧЕСТВУ КОНСТРУКТОРСКИХ КОМПОНЕНТОВ ВЫПУСКАЕМОЙ НАМИ ПРОДУКЦИИ. МЫ НЕ ВЕРИМ В ГЛОБАЛЬНЫЕ ПРЕОБРАЗОВАНИЯ, НО СТАРАЕМСЯ СЛЕДОВАТЬ МАЛЕНЬКИМИ, НО ПОСТОЯННЫМИ ШАГАМИ ПО ПУТИ СОВЕРШЕНСТВОВАНИЯ. ПОЭТОМУ НАШ ПЕРСОНАЛ, СО СВОИМИ ИДЕЯМИ И МЕЧТАМИ, МОЖЕТ ПОУЧИТЬСЯ У ПРИРОДЫ. ФОРМА И СУБСТАНЦИЯ, ЕЖЕДНЕВНО, ДЛИА ЗАРОЖДЕНИЯ ГАРМОНИИ, ИСХОДЯЩЕЙ ОТ СЕРДЦА.

BILIATURA
GRAIN MATCHING
JUXTAPOSITION DE LA VEINURE DES PLACAGES
ОЦЕНКА ОДНОРОДНОСТИ ПРОЖИЛОК И ТОНАЛЬНОСТИ



IL LEGNO È MATERIA VIVA, OGNI NOSTRA PORTA SEMPRE UNICA E IRRIPETIBILE. PER OTTENERE LA MASSIMA COERENZA NELLE VENATURE E NELLE TONALITÀ DI PORTE DIVERSE ALL'INTERNO DELLA STESSA COMMESSA, È INDISPENSABILE UN'ATTENTA SELEZIONE MANUALE DEI FOGLI DI TRANCIATO ALL'INTERNO DELLO STESSO PACCHETTO (BILIA). COSÌ, TUTTE LE PORTE PIVATO ALL'INTERNO DELLA TUA CASA AVRANNO SEMPRE LO STESSO SAPORE. LA QUALITÀ È INDIPENDENTE DAI NUMERI.

WOOD IS ALIVE AND EACH DOOR WE PRODUCE IS UNIQUE IN ITSELF. TO ENSURE THE GRAIN AND TONE OF DOORS IN A SINGLE ORDER MATCH AND ARE UNIFORM IN APPEARANCE, WE HAND PICK AND SELECT THE VENEER SHEETS WHICH FORM THE VENEER PANEL, GUARANTEEING THAT ALL THE DOORS IN YOUR HOME HAVE THE SAME APPEAL AND QUALITY FINAL EFFECT REGARDLESS OF THE NUMBER ORDERED.

LE BOIS EST UNE MATIÈRE VIVANTE, CHAQUE PORTE EST UNIQUE ET EXCLUSIVE. POUR OBTENIR LA COHÉRENCE MAXIMUM DE LA VEINURE ET DES TONALITÉS DES DIFFÉRENTES PORTES FAISANT PARTIE DE LA MÊME COMMANDE, IL EST INDISPENSABLE D'EFFECTUER UNE SÉLECTION MANUELLE ATTENTIVE DES PLACAGES AU SEIN DU MÊME ENSEMBLE. DE CETTE FAÇON, TOUTES LES PORTES PIVATO À L'INTÉRIEUR DE VOTRE MAISON AURONT TOUJOURS LA MÊME SAVEUR. LA QUALITÉ NE DÉPEND PAS DES CHIFFRES.

ДЕРЕВО ЭТО ЖИВОЙ МАТЕРИАЛ, КАЖДЫЙ СТВОЛ ЯВЛЯЕТСЯ ЕДИНСТВЕННЫМ В СВОЕМ РОДЕ И НЕПОВТОРИМЫМ. ДЛЯ ДОСТИЖЕНИЯ МАКСИМАЛЬНОЙ ОДНОРОДНОСТИ ПРОЖИЛОК И ТОНАЛЬНОСТИ НА ДВЕРЯХ ОДНОГО И ТОГО ЖЕ ЗАКАЗА НЕОБХОДИМА РУЧНАЯ ОТБОРКА ЛИСТЬЕВ ШПОНА СРЕДИ ОДНОГО И ТОГО ЖЕ ПАКЕТА. БЛАГОДАРИЯ ЭТОМУ ВСЕ ДВЕРИ PIVATO В ТВОЕМ ДОМЕ БУДУТ ВЫПОЛНЕНЫ В ОДНОМ И ТОМ ЖЕ ВКУСЕ. КАЧЕСТВО ВНЕ ЗАВИСИМОСТИ ОТ КОЛИЧЕСТВА.

IMPIALLACCIATURA

VENEERS
PLACAGE
ШПОНИРОВКА



SCELTI I MIGLIORI TRANCIATI, È IL MOMENTO DI VESTIRE LE PORTE. LEGNO COME TESSUTO, MANUALITÀ NEL DISEGNARE IL MODELLO SONO LE PREMESSE PER COSTRUIRE PEZZI UNICI PER I NOSTRI CLIENTI. LA PORTA PRENDE FORMA GRAZIE ALLA SARTORIA DEL LEGNO PIVATO. NON CI SONO MACCHINE CHE RIESCONO A TRASFERIRE IL CUORE SUL PRODOTTO: È MATERIA PULSANTE, MODELLATA DALLA PASSIONE PER IL LEGNO DELLE NOSTRE PERSONE.

AFTER HAVING SELECTED THE BEST VENEER SHEETS THE NEXT STAGE IS TO APPLY THE VENEER TO THE DOOR. WOOD CAN BE COMPARED TO FABRIC USED IN DESIGNING A NEW MODEL TO CREATE EXCLUSIVE TAILOR-MADE PRODUCTS FOR OUR CUSTOMERS. THE DOOR TAKES ON FORM THANKS TO THE PIVATO WOOD COUTURE. THERE IS NO MACHINE THAT CAN GIVE LIFE TO THE END PRODUCT, IT BEATS AND IS MODELLED BY THE LOVE AND PASSION OUR PEOPLE HAVE FOR THEIR JOBS AND FOR WOOD.

APRÈS AVOIR CHOISI LES MEILLEURS PLACAGES, IL EST TEMPS D'HABILLER LES PORTES. LE BOIS COMME LE TISSU, LA MANUALITÉ POUR DESSINER LE MODÈLE, COMME BASE POUR CONSTRUIRE DES PIÈCES UNIQUES POUR NOS CLIENTS. LA PORTE PREND FORME GRÂCE À PIVATO, LA MAISON DE COUTURE DU BOIS. IL N'Y A PAS DE MACHINES EN MESURE DE TRANSFÉRER LE CŒUR SUR LE PRODUIT: C'EST UNE MATIÈRE PALPITANTE, MODELÉE PAR LA PASSION DE NOS ARTISANS POUR LE BOIS.

ПОСЛЕ ОТБОРА ЛУЧШИХ ЛИСТОВ ШПОНЫ НАСТУПАЕТ ЧЕРЕД ОДЕВАНИЯ ДВЕРИ. ДЕРЕВО ВЫСТУПАЕТ В КАЧЕСТВЕ ТКАНИ, ИСКУСНОСТЬ РУК ПРИ СОЗДАНИИ МОДЕЛИ ЯВЛЯЕТСЯ ПРЕДПОСЫЛКОЙ ДЛЯ СОЗДАНИЯ УНИКАЛЬНЫХ ОБРАЗЦОВ ДЛЯ НАШИХ КЛИЕНТОВ. ДВЕРЬ ПРИОБРЕТАЕТ ФОРМУ БЛАГОДАРЯ ДРЕВЕСНОМУ АТЕЛЬЕ PIVATO. НЕ СУЩЕСТВУЕТ СТАНКОВ, КОТОРЫЕ МОГЛИ БЫ ПЕРЕДАТЬ ЧАСТИЦУ СОБСТВЕННОГО СЕРДЦА СОЗДАВАЕМОЙ ПРОДУКЦИИ, КОТОРАЯ ДЛЯ НАС ПРЕДСТАВЛЯЕТ СОБОЙ ПУЛЬСИРУЮЩУЮ МАТЕРИЮ, МОДЕЛИРУЕМУЮ НА ОСНОВЕ СТРАСТНОЙ ЛЮБВИ НАШИХ СПЕЦИАЛИСТОВ К ДЕРЕВУ.

TELAIO DELL'ANTA IN ABETE

FIR WOOD (PINE) DOOR FRAME

CADRE DU VANTAIL EN SAPIN

РАМА СТВОРКИ ИЗ ЕЛИ

*Magnifica Comunità di Fiemme*

ANDARE AL CUORE DEL PRODOTTO

THE CORE

PÉNÉTRER AU CŒUR DU PRODUIT

ПРОНИКНУТЬ В САМУЮ СУТЬ ПРОДУКЦИИ

VOGLIAMO CREARE VALORE ANCHE E SOPRATTUTTO GRAZIE AI DETTAGLI PIÙ NASCOSTI. PERCHÉ CREDIAMO NELLA TRASPARENZA VERSO I NOSTRI CLIENTI E CERTIFICHIAMO LA PROVENIENZA DEL GIUNTATO A PETTINE IN ABETE DELLA VAL DI FIEMME. GESTITA CON TECNICHE DI RIFORESTAZIONE PROGRAMMATA, LA VALLE È L'AMBIENTE IDEALE PER COGLIERE IL MEGLIO DALLA NATURA, RISPETTANDONE TEMPI E DINAMICHE.

WE STRIVE FOR QUALITY BY FOCUSING ON ALL THOSE SMALL AND IMPORTANT DETAILS HIDDEN AWAY. AS WE BELIEVE IN HONESTY TOWARDS OUR CUSTOMERS WE CERTIFY ALL THE FINGER-JOINT LUMBER WE SOURCE IN VAL DI FIEMME AND USED IN MANUFACTURING THE DOOR STRUCTURE.

THIS ITALIAN VALLEY IS PART OF A REFORESTATION PROJECT FOR SUSTAINABLE FORESTS AND THE IDEAL NATURAL LOCATION WHERE NATURE'S TIMES AND CYCLES ARE RESPECTED.

NOUS VOULONS AUSSI ET SURTOUT CRÉER DES VALEURS GRÂCE AUX DÉTAILS LES PLUS SUBTILS. PARCE QUE NOUS CROYONS À LA TRANSPARENCE ENVERS NOS CLIENTS ET NOUS CERTIFIONS LA PROVENANCE DE L'ASSEMBLAGE À ENTURES MULTIPLES EN SAPIN DE LA VALLÉE DE FIEMME. GÉRÉE PAR DES TECHNIQUES DE REBOISEMENT PROGRAMMÉ, LA VALLÉE EST L'ENVIRONNEMENT IDÉAL POUR PERCEVOIR LA POSITIVITÉ DE LA NATURE EN RESPECTANT SES TEMPS ET SA DYNAMIQUE.

МЫ СТРЕМИМСЯ К ПОВЫШЕНИЮ КАЧЕСТВА ДАЖЕ ЗА СЧЕТ САМЫХ ПОТАЕННЫХ ДЕТАЛЕЙ. ИСХОДЯ ИЗ УБЕЖДЕНИЙ КОРРЕКТНОСТИ И ОТКРОВЕННОСТИ В ОТНОШЕНИЯХ С КЛИЕНТУРОЙ, МЫ ГАРАНТИРУЕМ ПРОИСХОЖДЕНИЕ ЗУБЧАТОГО СОЕДИНЕНИЯ ИЗ ЕЛИ ФЬЕМСКОЙ ДОЛИНЫ. ЭТА ДОЛИНА, ГДЕ ЛЕСОВОДЧЕСКОЕ ХОЗЯЙСТВО РАБОТАЕТ СОГЛАСНО ПРОГРАММЕ ПО ВОЗРОЖДЕНИЮ НАСАДОК, ЯВЛЯЕТСЯ ИДЕАЛЬНОЙ С ТОЧКИ ЗРЕНИЯ ТОГО, ЧТО МОЖНО ПОЗАИМСТВОВАТЬ У ПРИРОДЫ, СОБЛЮДАЯ СРОКИ И ДИНАМИКУ.

SARTORIA DEL LEGNO
WOOD COUTURE
COUTURIER DU BOIS
ДРЕВЕСНОЕ АТЕЛЬЕ

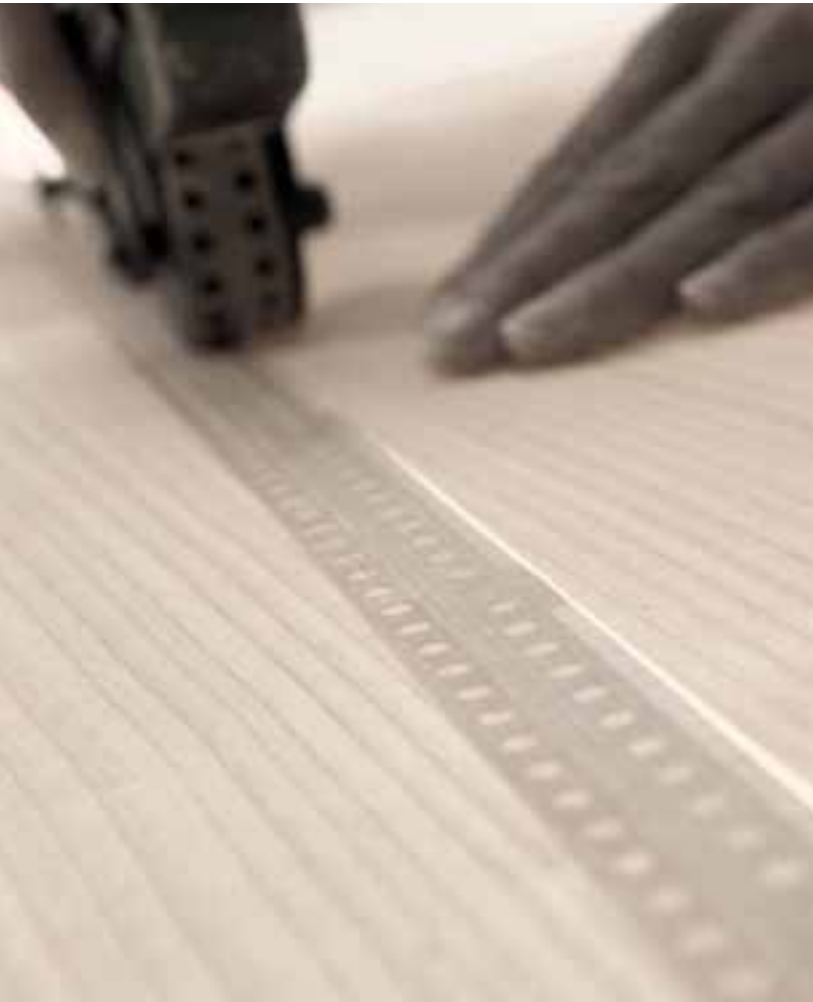

LA NOSTRA SARTORIA DEL LEGNO VIVE DEGLI OCCHI, DELLE MANI E DELLA PASSIONE DELLE NOSTRE MAESTRANZE. PER QUESTO NON CREDIAMO NELLE MACCHINE, NON CREDIAMO SI POSSANO STANDARDIZZARE LE EMOZIONI. NON VOGLIAMO APPIATTIRE IL NOSTRO PRODOTTO PER SEGUIRE UNICAMENTE LOGICHE DI MERO PROFITTO. CHIARAMENTE RICONOSCIBILE: QUESTA È L'ANIMA CHE VOGLIAMO INFONDERE AI NOSTRI PRODOTTI.

OUR WOOD COUTURE LIVES THROUGH THE EYES, HANDS AND PASSION OF OUR STAFF. THIS IS WHY WE DON'T BELIEVE IN MACHINES, SENSATIONS AND APPEAL CANNOT BE STANDARDISED. WE HAVE NO INTENTION IN TRANSFORMING OUR PRODUCTS INTO SOMETHING DULL AND LIFELESS FOR MERE PROFITS. THIS IS THE SPIRIT WITH WHICH WE PRODUCE EACH SINGLE PRODUCT.

NOTRE MAISON DE COUTURE DU BOIS VIT À TRAVERS LES YEUX, LES MAINS ET LA PASSION DE NOS MAÎTRES MENUISIERS. C'EST POUR CETTE RAISON QUE NOUS NE CROYONS PAS AUX MACHINES, NOUS NE CROYONS PAS QUE LES ÉMOTIONS PUISSENT ÊTRE STANDARDISÉES. NOUS NE VOULONS PAS AMOINDRIR NOTRE PRODUIT UNIQUEMENT POUR SUIVRE LES PURES LOGIQUES DU PROFIT. CLAIREMENT RECONNAISSABLE: C'EST L'ÂME QUE NOUS VOULONS INSUFFLER DANS NOS PRODUITS.

НАШЕ ДРЕВЕСНОЕ АТЕЛЬЕ ЖИВЕТ ЗА СЧЕТ ГЛАЗ, РУК, ЛЮБВИ И ПРИЗВАНИЯ РАБОЧЕГО КОЛЛЕКТИВА. ПОЭТОМУ МЫ НЕ ДОВЕРЯЕМСЯ ЦЕЛИКОМ ОБОРУДОВАНИЮ И НЕ ВЕРИМ В ТО, ЧТО МОЖНО СТАНДАРТИЗИРОВАТЬ ЭМОЦИИ. МЫ НЕ ХОТИМ ПРИНИЖАТЬ СВОИ ИЗДЕЛИЯ, СЛЕДУЯ ИСКЛЮЧИТЕЛЬНО ЛОГИКЕ ПОЛУЧЕНИЯ ДОХОДА. ЭТО ЛЕГКО ПОНЯТЬ: В СВОЮ ПРОДУКЦИЮ МЫ СТРЕМИМСЯ ВЛОЖИТЬ ДУШУ.

BORDATURA SUPERIORE
 TOP EDGING
 BORDURE SUPÉRIEURE
 ВЕРХНЯЯ ОБШИВКА

Pivato



L'OCCHIO VUOLE LA SUA PARTE, ANCHE DOVE LO SGUARDO NON POSA DIRETTAMENTE: PER QUESTO CURIAMO ANCHE LA BORDATURA DELLA PARTE SUPERIORE DELL'ANTA. SONO I PICCOLI DETTAGLI A FARE LA DIFFERENZA.

L'ŒIL DEMANDE SA PART, MÊME LÀ OÙ LE REGARD NE SE POSE PAS: C'EST POUR CELA QUE NOUS SOIGNONS MÊME LA BORDURE DE LA PARTIE SUPÉRIEURE DE LA PORTE. CE SONT LES PETITS DÉTAILS QUI FONT LA DIFFÉRENCE.

APPEARANCE IS ESSENTIAL EVEN IN THOSE HIDDEN POINTS AND THAT IS WHY WE ACCURATELY FINISH THE TOP EDGE OF THE DOOR. IT'S THE SMALL DETAILS THAT MAKE THE DIFFERENCE.

ГЛАЗ ТОЖЕ ДОЛЖЕН РАДОВАТЬСЯ, ДАЖЕ ТАМ, КУДА НЕПОСРЕДСТВЕННО ВЗГЛЯД НЕ ПАДАЕТ: ИМЕННО ПОЭТОМУ МЫ ТЩАТЕЛЬНО ОТДЕЛЫВАЕМ И ОБШИВКУ ВЕРХНЕЙ ЧАСТИ ПОЛОТНА. ЭТО МАЛЕНЬКИЕ ДЕТАЛИ, НО ОНИ СОСТАВЛЯЮТ РАЗНИЦУ.

NUOVA SERRATURA MAGNETICA
 NEW MAGNETIC LOCK
 NOUVELLE SERRURE MAGNÉTIQUE
 НОВЫЙ МАГНИТНЫЙ ЗАТВОР



PER TUTTE LE COLLEZIONI LA SERRATURA MAGNETICA È PRE-INSTALLATA DI SERIE. DESIGN PULITO E INCONTRO DI DIMENSIONI ANCOR PIÙ RIDOTTE: QUASI SI MIMETIZZA NELLO STIPITE, PERMETTENDO LA PERFETTA CHIUSURA DELL'ANTA. ELEGANTEMENTE, IN UN GIOCO DI SILENZIOSE ATTRAZIONI.

THE MAGNETIC LOCK IS MOUNTED TO ALL OF THE PIVATO COLLECTIONS AS STANDARD. A COMPACT DESIGN: THE LOCK FADES INTO THE JAMB ENSURING PERFECT CLOSURE. ELEGANT AND SILENT APPEAL.

POUR TOUTES LES COLLECTIONS PIVATO LA SERRURE MAGNÉTIQUE EST PRÉINSTALLÉE DE SÉRIE. ENCORE PLUS PROPRE ET DE DIMENSIONS PLUS RÉDUITES, ELLE SE CAMOUFLE PRESQUE DANS LA HUISSERIE EN GARANTISSANT LA FERMETURE PARFAITE DU VANTAIL. ELÉGAMMENT, EN UN JEU D'ATTRACTIONS SILENCIEUSES.

КАК И ВО ВСЕХ ОСТАЛЬНЫХ АССОРТИМЕНТАХ МАГНИТНЫЙ ЗАТВОР ВСТАВЛЯЕТСЯ В ХОДЕ СЕРИЙНОГО ИЗГОТОВЛЕНИЯ. ДИЗАЙН ЧИСТЫХ ЛИНИЙ НАРЯДУ С ПОНИЖЕННЫМИ РАЗМЕРАМИ: ДЕЛАЕТ ЗАТВОР ПОЧТИ НЕЗАМЕТНЫМ НА КОСЯКЕ, ГАРАНТИРУЯ ПРИ ЭТОМ ОПТИМАЛЬНОЕ ЗАКРЫТИЕ СТВОРКИ. ЭЛЕГАНТНО И С БЕЗМОЛВНОЙ ПРИЯТЯТЕЛЬНОСТЬЮ.

COMPLANARITÀ
COPLANARITY
LA COPLANARITÉ
КОМПЛАНАРНОСТЬ

COLLEZIONE INVERSA

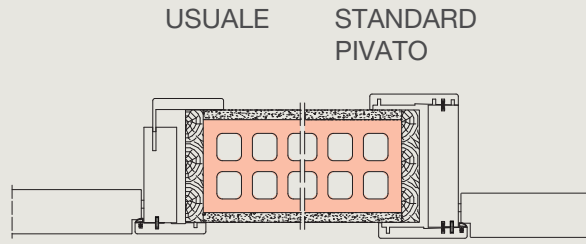

Pivato

COLLEZIONE DINAMICA

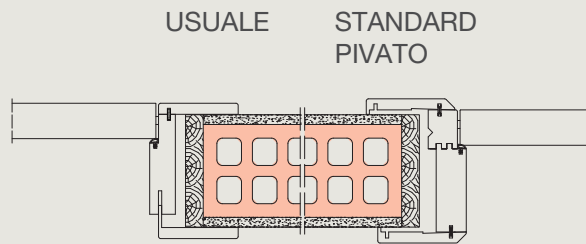

COLLEZIONE ORIGINI

USUALE STANDARD
PIVATO

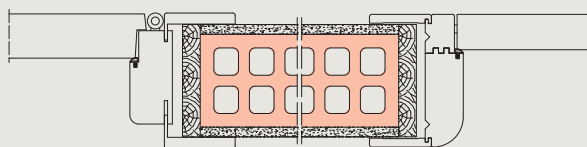

COLLEZIONE VIVACE

USUALE STANDARD
PIVATO

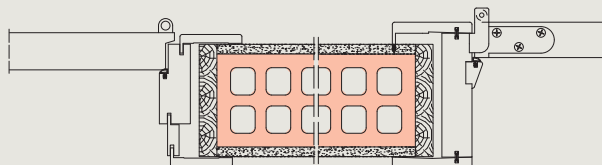

LA NOSTRA MISSIONE È VALORIZZARE IL “PRODOTTO PORTA” ATTRAVERSO LA RICERCA DI NUOVE SOLUZIONI CHE PARTANO SEMPRE DAL LEGNO COME BASE COSTRUTTIVA DEL PRODOTTO.

IL NOSTRO STIPITE, PUNTO DI FORZA PIVATO, VIENE SEMPRE REALIZZATO SU MISURA PER ESALTARE LA COMPLANARITÀ IN ENTRAMBI I LATI COL COPRIFILO; QUEST’ULTIMO, INFINE, È INSTALLATO AD INCASTRO, SENZA ALCUN CHIODO A VISTA, PER ASSICURARE UNA TOTALE PULIZIA DI LINEA.

OUR MISSION IS TO ENHANCE THE “DOOR PRODUCT” THROUGH THE QUEST FOR NEW SOLUTIONS: THESE WOULD ALWAYS START FROM WOOD AS THE PRODUCT’S MANUFACTURING BASE.

OUR JAMB, PIVATO’S VERITABLE STRONG POINT, IS ALWAYS DESIGNED IN A CUSTOMISED SOLUTION TO EMPHASIZE COPLANARITY WITH THE CASING ON BOTH SIDES; FINALLY, THE LATTER IS INSTALLED WITH A SNAP-FIT SOLUTION, WITHOUT NAILS ON VIEW, TO ENSURE TOTALLY CLEAN LINES.

NOTRE MISSION EST DE VALORISER LE “PRODUIT PORTE” PAR LA RECHERCHE DE NOUVELLES SOLUTIONS QUI PARTENT TOUJOURS DU BOIS COMME BASE DE FABRICATION DU PRODUIT. NOTRE HUISSERIE, POINT FORT DE PIVATO, EST TOUJOURS REALISEE SUR MESURE AFIN D’EXALTER LA COPLANARITE DES DEUX COTES AVEC LE CHAMBRANLE. CE DERNIER EST MONTE PAR ENCASTREMENT, SANS AUCUN CLOU APPARENT, EN GARANTISSANT AINSI UNE PURETE TOTALE DE LIGNE.

НАША ЗАДАЧА – УВЕЛИЧИТЬ ЗНАЧИМОСТЬ «ИЗДЕЛИЯ ДВЕРЬ» ПОСРЕДСТВОМ ПОИСКА НОВЫХ РЕШЕНИЙ, ОТТАЛКИВАЮЩИХСЯ ВСЕ ТАКЖЕ ОТ ДРЕВЕСИНЫ В КАЧЕСТВЕ ИЗГОТОВИТЕЛЬНОЙ ОСНОВЫ ИЗДЕЛИЯ. НАША ДВЕРНАЯ КОРОБКА – СИЛЬНАЯ СТОРОНА ФИРМЫ «ПИВАТО» – ИЗГОТAVЛИВАЕТСЯ НА ЗАКАЗ, ЧТОБЫ ПОДЧЕРКНУТЬ КОМПЛАНАРНОСТЬ С ОБЕИХ СТОРОН С НАЛИЧНИКОМ; НАЛИЧНИК ЖЕ ВСТАВЛЯЕТСЯ ВО ВСТАВНОЕ ГНЕЗДО БЕЗ ЕДИНОГО ВИДИМОГО ГВОЗДЯ, ЧТОБЫ ОБЕСПЕЧИТЬ ОТМЕННУЮ ОПРЯТНОСТЬ СЕРИИ.

ALTEZZA COSTANTE DELLA MANIGLIA

HANDLE HEIGHT

HAUTEUR CONSTANTE DE LA POIGNÉE

ПОСТОЯННАЯ ВЫСОТА РУЧКИ

Pivato

COLLEZIONE
LEGGERACOLLEZIONE
INVERSA

IN TUTTE LE NOSTRE COLLEZIONI LA MANIGLIA NON È INSTALLATA ESATTAMENTE A METÀ DELL'ANTA, MA LEGGERMENTE PIÙ IN BASSO (A 980 MM DAL BORDO INFERIORE). NON C'È UNA VERA MOTIVAZIONE TECNICA, QUANTO IL PIACERE DI SLANCIARE LA PORTA VERSO L'ALTO, PER AMMIRARLA NEL SUO EQUILIBRIO. PUNTO. PERSONALITÀ PIVATO: FORMA E SOSTANZA INSIEME, ENTRAMBE INDISPENSABILI E COMPLEMENTARI PER RAGGIUNGERE IL MIGLIOR RISULTATO PER I TUOI SPAZI ABITATIVI.

IN ALL OUR COLLECTIONS THE DOOR HANDLE IS NOT INSTALLED AT THE STANDARD HALF-DOOR HEIGHT BUT JUST UNDER (AT 980 MM FROM THE BOTTOM EDGE OF THE DOOR). THERE IS NO PARTICULAR TECHNICAL REASON BEHIND THIS CHOICE IT IS JUST OUR WAY OF GIVING THE DOOR A MORE STREAMLINED AND BALANCED EFFECT. THE PIVATO PERSONALITY: DESIGN AND MATTER TOGETHER, TWO INDISPENSABLE BUT COMPLEMENTARY ELEMENTS TO ACHIEVE AND OFFER THE BEST RESULTS FOR THE SPACES YOU LIVE EVERY DAY.

DANS TOUTES NOS COLLECTIONS, LA POIGNÉE N'EST PAS INSTALLÉE EXACTEMENT À MI-HAUTEUR, MAIS LÉGÈREMENT PLUS BAS (À 980 MM DU BORD INFÉRIEUR). IL N'EXISTE PAS UNE VÉRITABLE MOTIVATION TECHNIQUE, MAIS SIMPLEMENT LE PLAISIR D'ÉLANCER LA PORTE VERS LE HAUT, POUR L'ADMIRER DANS SON ÉQUILIBRE. C'EST TOUT. C'EST LA PERSONNALITÉ PIVATO: ASSOCIATION ENTRE FORME ET SUBSTANCE, INDISPENSABLES ET COMPLÉMENTAIRES POUR REJOINDRE LES MEILLEURS RÉSULTATS DANS VOS ESPACES HABITATIFS.

VOI VSEKH NAŠHIX KOLLEKCIYAH RUCHKA USTANAVLIVAYETSIA NE POSREDI STVORKI, A ČUT' NIŽE (NA RASSTOYANII 980 MM OT NIŽNEJ KROMKI). V ÉTOM NETEHNICHESKOJ MOTIVACII, A VSEGO LIŠ' ŽELANIE PRIDAT' DVERI BOLEE UDLIENNYJ SILUÉT S TEM, ČTOBY LЮBOVAT'SJA EJU VO VSEM EE SOVERŠENSTVE. TOČKA. V ÉTOM ZAKLYČAYETSJA INDIVIDUAL'NOŠT' PIVATO: EDINENIE FORMY I SUBSTANCII, OBE DOPLNJAJUŠIE OBYAZATEL'NY, NEMYSLIMY DRUG BEZ DRUGA I ISPOL'ZUEMYE V ČELJAH DOŠTIŽENIJA OPTIMAL'NOGO REŠENIJA OBYSTANOVKI TVOEGO ŽILOGO PROSTRANSTVA.

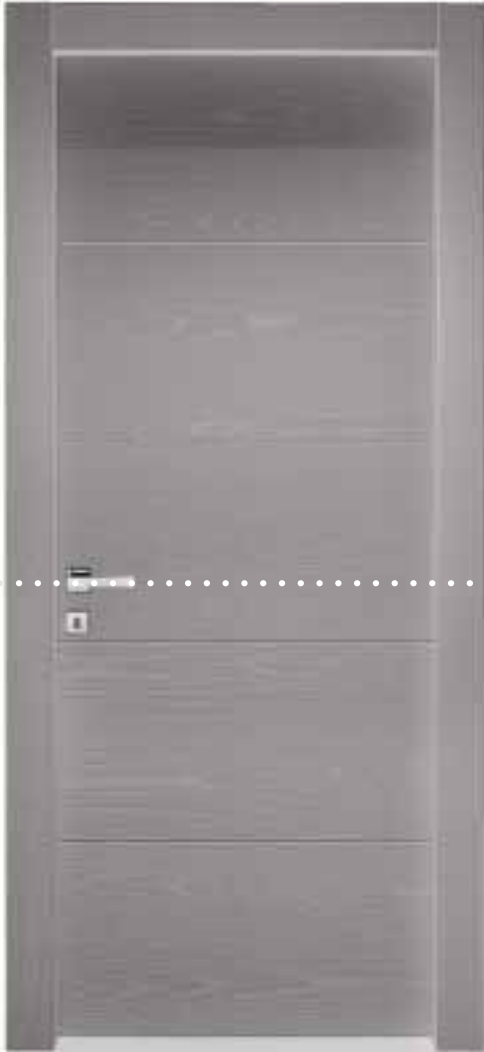

COLLEZIONE
DINAMICA



COLLEZIONE
ORIGINI



COLLEZIONE
VIVACE

PIÙ
SCELTA,
CON I
VALORI
DI
SEMPRE

A WIDER CHOICE
MAINTAINING THE SAME
HIGH-QUALITY FEATURES
PLUS DE CHOIX, AVEC LES
VALEURS DE TOUJOURS
БОЛЬШОЙ ВЫБОР,
С ВЕЧНЫМИ ЦЕННОСТЯМИ

COLLEZIONI

LEGGERA

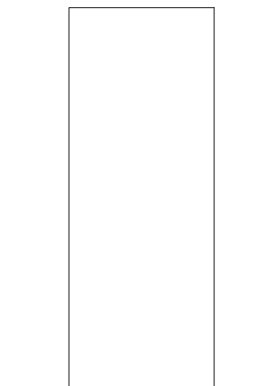

PLUS

Laccati e legni in una cornice minimale
Due tiranti di registrazione nell'anta
Cerniere a scomparsa registrabili

CARATTERISTICHE
TECNICHE

COSTRUZIONE

Stipite

Coprifilo

Soluzioni di apertura

Battente

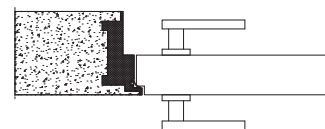

Anta

Spessore: 50 mm - con battuta
Bordata sui 3 lati

Laccati e legni

Laccati e legni

ACCESSORISTICA

Cerniere / Fissaggi

Cerniere a scomparsa registrabili

Optional

Maniglia / Placche

Altezza dal bordo inferiore dell'anta
costante = 980 mm

Serratura

Magnetica con incontro ridotto

COMPLEMENTI

PIVATO SOLUZIONI
PIVATO SOLUTIONS
PIVATO SOLUTIONS
РЕШЕНИЯ PIVATO

INVERSA

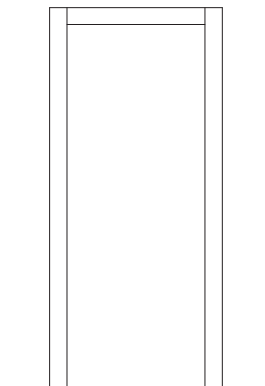

Anta/coprifilo complanari lato corridoio
Due tiranti di registrazione nell'anta
Ingombro ridotto dell'anta

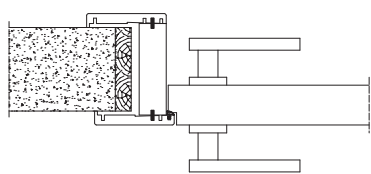

Listellare di abete

Multistrato di pioppo

Battente

Spessore: 50 mm - con battuta
Bordata con battuta sui 3 lati

Laccati e legni

Cerniere a scomparsa registrabili

Altezza dal bordo inferiore dell'anta
costante = 980 mm

Magnetica con incontro ridotto

DINAMICA

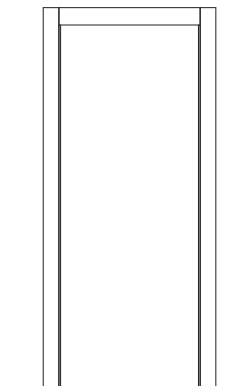

Coprifilo inclinato e dritto
Stipite unico senza giunture
Scelta del coprifilo: 80 mm / 100 mm

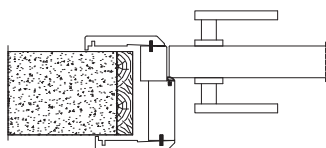

Listellare di abete

Multistrato di pioppo

Battente
Rototraslante
Libro
Scorrevole esterno muro
Scorrevole interno muro
Cabina armadio

Spessore: 40 mm
Bordata sui 3 lati

Laccati e legni

Cerniere a scomparsa

Cerniere a scomparsa registrabili

Altezza dal bordo inferiore dell'anta
costante = 980 mm

Magnetica con incontro ridotto

ORIGINI

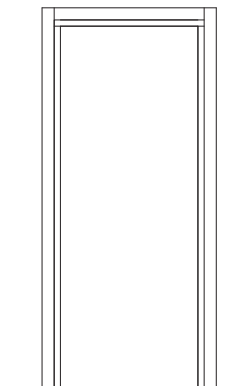

Complanarità su entrambi i lati
Apertura a 180°
Scelta dello stipite: tondo / quadro

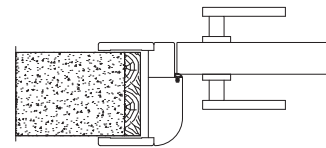

Legno di abete giuntato a pettine

Multistrato di pioppo

Battente
Rototraslante
Libro
Scorrevole esterno muro
Scorrevole interno muro
Scorrevole luce stipite
Cabina armadio

Spessore: 40 mm
Bordata sui 3 lati

Laccati e legni

Cerniere a scomparsa

Cerniere a scomparsa registrabili

Altezza dal bordo inferiore dell'anta
costante = 980 mm

Magnetica con incontro ridotto

VIVACE

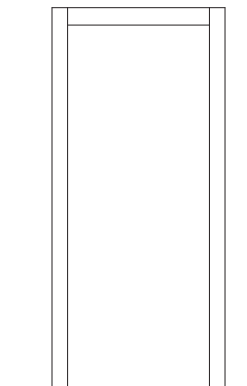

Pulizia delle linee
Apertura a 180°
Cerniere a bilico personalizzate

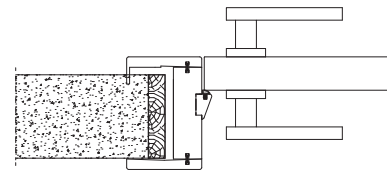

Listellare di abete

Multistrato di pioppo

Battente
Scorrevole esterno muro
Scorrevole interno muro

Spessore: 40 mm
Bordata sui 3 lati
Reversibile
Con tirante

Laccati

Cerniere a bilico

Laccati a mazzetta colore Pivato
Laccati a campione RAL

Altezza dal bordo inferiore dell'anta
costante = 980 mm

Magnetica con incontro ridotto

VETRI DUEMILADIECI (DINAMICA / ORIGINI)

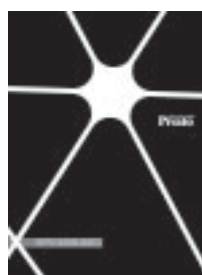

VETRI VIVACE

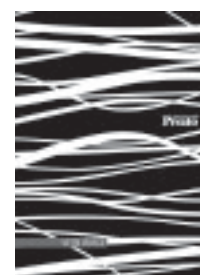

Pivato

DUE NUOVI LEGGNI

TWO NEW TYPES OF WOOD
 DEUX NOUVELLES ESSENCES DE BOIS
 ДВА НОВЫХ ВИДА ДРЕВЕСИНЫ

DALLA RICERCA PIVATO PER LA CURA DEL DETTAGLIO E LA TOTALE PERSONALIZZAZIONE NELLE PROPRIE FINITURE, SONO STATI INTRODOTTI INSIEME ALLA COLLEZIONE INVERSA ANCHE DUE NUOVI LEGNI: IL ROVERE BIANCO E IL CANALETTO SPAZZOLATO. DIVERSI PER CARATTERE E RESA CROMATICA, SONO ENTRAMBI FINEMENTE SPAZZOLATI PER CREARE EFFETTI MATERICI SOBRI ED ELEGANTI.

STEMMING FROM PIVATO'S QUEST FOR DETAIL AND THE TOTAL CUSTOMISATION OF FINISHES, TWO NEW TYPES OF WOOD WERE INTRODUCED WITH THE INVERSA COLLECTION: WHITE OAK AND BRUSHED CANALETTO. DIFFERING IN CHARACTER AND CHROMATIC EFFECT, THEY ARE BOTH FINELY BRUSHED TO CREATE SUBTLE AND ELEGANT MATERIC EFFECTS.

LA RECHERCHE PIVATO EN TERMES DE SOIN DES DETAILS ET LA PERSONNALISATION COMPLETE DE SES FINITIONS A PORTE AU LANCEMENT, AVEC LA COLLECTION INVERSA, DE DEUX NOUVELLES ESSENCES: LE ROUVRE BLANC ET LE CANALETTO BROSSE. DIFFERENTES PAR LEUR CARACTERE ET LEUR EFFET DE COULEUR, ELLES SONT TOUTES DEUX FINEMENT BROSSEES POUR CREER DES EFFETS DE MATIERE SOBRES ET ELEGANTS.

В РЕЗУЛЬТАТЕ ПОИСКОВ ФИРМЫ ПИВАТО, ОСНОВЫВАЮЩИХСЯ НА ВНИМАНИИ К ДЕТАЛЯМ И НА ИСПОЛНЕНИИ ВСЕЙ ОТДЕЛКИ НА ЗАКАЗ, НАРЯДУ С АССОРТИМЕНТОМ «ИНВЕРСА» ВВЕЛИ И ДВА НОВЫХ ВИДА ДРЕВЕСИНЫ: БЕЛЫЙ ДУБ И ЖИЛКОВАТЫЙ ОБРАБОТАННЫЙ ЩЕТКОЙ.

CANALETTO SPAZZOLATO ROVERE BIANCO SPAZZOLATO



canaletto spazzolato
BRUSHED CANALETTO
CANALETTO BROSSE
ЖИЛКОВАТЫЙ ОБРАБОТАННЫЙ ЩЕТКОЙ

rovere bianco spazzolato
BRUSHED WHITE OAK
ROUVRE BLANC BROSSE
ОБРАБОТАННЫЙ ЩЕТКОЙ БЕЛЫЙ ДУБ

Pivato
COLLEZIONE

INVERSA



QUANDO SI TRATTA DI CAMBIARE PUNTO DI VISTA, C'È SEMPRE CHI OPPONE RESISTENZA AL NUOVO E CHI INVECE LO ACCOGLIE A BRACCIA APERTE. C'È CHI RIMANE VINCOLATO AI VECCHI SCHEMI MENTALI E CHI INVECE NON VEDE L'ORA DI SEGUIRE IL FLUSSO DEL CAMBIAMENTO. NASCE COLLEZIONE INVERSA: PER ALTRE PROSPETTIVE NELLA PORTA PER INTERNI.

WHEN A POINT OF VIEW NEEDS TO CHANGE, THERE IS ALWAYS SOMEONE THAT OPPOSES INNOVATIONS, WHILE SOMEONE ELSE, INSTEAD, WELCOMES THESE WITH OPEN ARMS. THERE ARE THOSE THAT STUBBORNLY CLING TO OBSOLETE MENTAL ATTITUDES, AND THOSE THAT ARE DYING TO FOLLOW THE FLOW TOWARDS CHANGE. THE INVERSA COLLECTION IS BORN: NEW PERSPECTIVES ON DOORS FOR INTERIORS.

LORSQU'IL S'AGIT DE CHANGER DE POINT DE VUE, IL Y A TOUJOURS DES PERSONNES QUI S'OPPOSENT A LA NOUVEAUTE ET D'AUTRES QUI L'ACCUEILLENT A BRAS OUVERTS. CERTAINS RESTENT ATTACHES A D'ANCIENS SYSTEMES MENTAUX ET D'AUTRES, EN REVANCHE, SE HATENT DE SUIVRE LE FLUX DU CHANGEMENT. LA COLLECTION INVERSA EST NEE: POUR D'AUTRES PERSPECTIVES DANS LE DOMAINE DES PORTES D'INTERIEUR.

КОГДА РЕЧЬ ЗАХОДИТ О ТОМ, ЧТОБЫ ВЗГЛЯНУТЬ С ИНОЙ ТОЧКИ ЗРЕНИЯ, НАХОДЯТСЯ ТЕ, КТО ВСЕГДА ОКАЗЫВАЕТ СОПРОТИВЛЕНИЕ НОВОМУ, И ТЕ, КТО НАПРОТИВ ПРИНИМАЕТ ЕГО С ОТКРЫТЫМИ ОБЪЯТИЯМИ. ТЕ, КТО ЗАЦИКЛИВАЕТСЯ НА УСТАРЕВШИХ СХЕМАХ МЫШЛЕНИЯ, И ТЕ, КОМУ НЕ ТЕРПИТСЯ ОКУНУТЬСЯ В ПОТОК ИЗМЕНЕНИЙ. ЗАРОЖДАЕТСЯ АССОРТИМЕНТ ДВЕРЕЙ «ИНВЕРСА» - БЛАГОДАРЯ ИНОМУ ВЗГЛЯДУ НА ДВЕРЬ ДЛЯ ВНУТРЕННИХ ПОМЕЩЕНИЙ.

CAPOVOLGIAMO IL CONCETTO DI APERTURA? SHOULD WE RADICALLY CHANGE THE CONCEPT ON OPENINGS?



COLLEZIONE
INVERSA

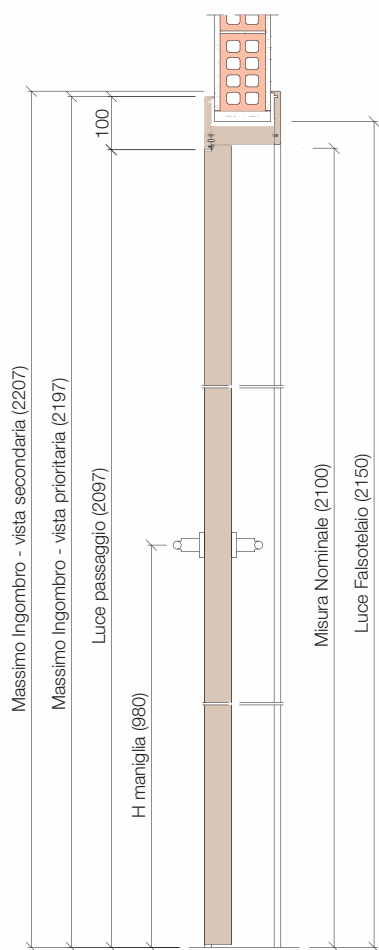

Altezze nominali STANDARD per Pivato:
mm. 2000 - 2100



VISTA LATO INTERNO STANZA
 VIEW FROM INSIDE THE ROOM
 VUE DE L'INTERIEUR DE LA PIECE
 ВИД ВНУТРЕННЕЙ СТОРОНЫ, ОБРАЩЕННОЙ В КОМНАТУ

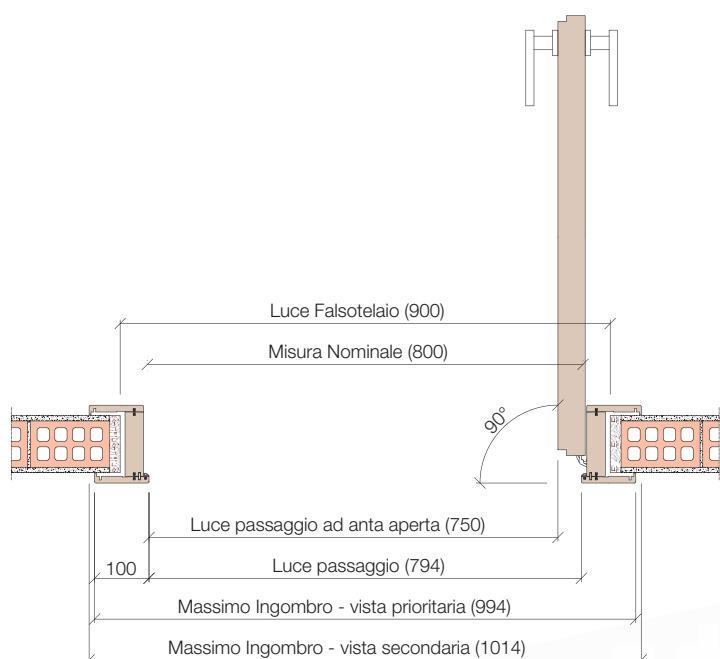

Larghezze nominali STANDARD per Pivato:
 mm. 600 - 650 - 700 - 750 - 800 - 850 - 900



MODELLO 122
CANALETTO SPAZZOLATO
TUTT'ALTEZZA

MODEL 122
BRUSHED CANALETTO
FULL HEIGHT

MODÈLE 122
CANALETTO BRASSE
TOUTE HAUTEUR

МОДЕЛЬ 122
ЖИЛКОВАТЫЙ ОБРАБОТАННЫЙ ЩЕТКОЙ
ЦЕЛЬНОВЫСОКАЯ



COLLEZIONE
INVERSA

MODELLO 135
ROVERE BIANCO SPAZZOLATO

MODEL 135
BRUSHED WHITE OAK

MODÈLE 135
ROUVRE BLANC BROSSE

МОДЕЛЬ 135
ОБРАБОТАННЫЙ ЩЕТКОЙ БЕЛЫЙ ДУБ





COLLEZIONE
INVERSA

STRUTTURA DELLO STIPITE

JAMB DESIGN

STRUCTURE DE LA HUISSERIE

СТРУКТУРА КОРОБКИ

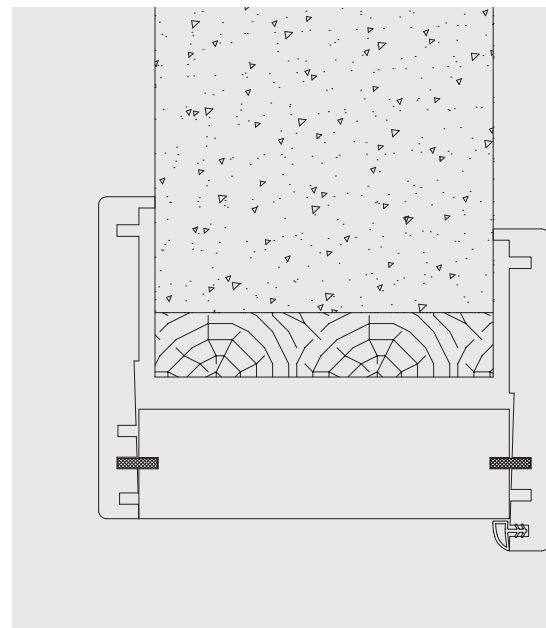

COLLEZIONE
INVERSA

LO STIPITE DELLA COLLEZIONE INVERSA È CONCEPITO E REALIZZATO IN UN UNICO PEZZO, PER EVITARE QUALSIASI GIUNTURA A VISTA.

IL DOPPIO INCASTRO PENSATO PER IL FISSAGGIO TRA STIPITE E COPRIFILO, CHE CONTEMPORANEAMENTE FA ANCHE DA BATTUTA, È UN'ULTERIORE GARANZIA DI SOLIDITÀ E TENUTA.

THE INVERSA COLLECTION'S JAMB IS DESIGNED AND MANUFACTURED IN A SINGLE PIECE, TO AVOID ANY JOINS BEING SEEN.

THE DOUBLE SNAP FITTING FOR SECURING JAMB AND CASING, WHICH AT THE SAME TIME SERVES AS DOOR STOP, IS A FURTHER GUARANTEE OF SOLIDITY AND HOLD.

L'HUISSERIE DE LA COLLECTION INVERSA EST CONÇUE ET REALISEE EN UNE SEULE PIECE POUR EVITER TOUTE JONCTION APPARENTE. LE DOUBLE ENCASTREMENT, CONÇU POUR ETRE FIXE ENTRE L'HUISSERIE ET LA CHAMBRANLE, QUI, EN MEME TEMPS, JOUE LE ROLE DE BUTEE, CONSTITUE UNE GARANTIE SUPPLEMENTAIRE DE SOLIDITE ET TENUE.

ДВЕРНАЯ КОРОБКА АССОРТИМЕНТА «ИНВЕРСА» ЗАДУМАНА И ИЗГОТОВЛЕНА В ВИДЕ ЕДИНОГО ЦЕЛОГО ВО ИЗБЕЖАНИЕ КАКИХ-ЛИБО ВИДИМЫХ СОЕДИНЕНИЙ.

ДЛЯ КРЕПЛЕНИЯ НАЛИЧНИКА, ВЫПОЛНЯЮЩЕГО ОДНОВРЕМЕННО ФУНКЦИЮ ПРИТВОРА, К КОРОБКЕ ЗАДУМАНА ДВОЙНАЯ ПОДГОНКА. ЭТО ЯВЛЯЕТСЯ ДОПОЛНИТЕЛЬНОЙ ГАРАНТИЕЙ ПРОЧНОСТИ И УСТОЙЧИВОСТИ.

SPESSORE DELL'ANTA
THICKNESS OF DOOR LEAF
EPAISSEUR DU VANTAIL
ТОЛЩИНА СТВОРКИ



VEDI CARATTERISTICHE TECNICHE PAGG. 14-15.
SEE PAGES 14-15 FOR TECHNICAL CHARACTERISTICS.
VOIR CARACTERISTIQUES TECHNIQUES PAGES 14-15.
СМОТРИ ТЕХНИЧЕСКИЕ ХАРАКТЕРИСТИКИ НА СТР. 14-15.

GRAZIE ALL'ANTA SPESSA 50MM, DOTATA DI BATTUTA, LA GUARNIZIONE SCOMPARE DOLCEMENTE QUANDO INVERSA È CHIUSA.

THANKS TO THE 50MM-THICK DOOR LEAF, EQUIPPED WITH DOOR STOP, THE SEALER DISAPPEARS SMOOTHLY WHEN INVERSA IS SHUT.

GRACE AU VANTAIL DE 50 MM D'ÉPAISSEUR, ÉQUIPÉ DE BUTÉE, LE JOINT DISPARAIT PEU À PEU LORSQU'INVERSA EST FERMÉE.

БЛАГОДАРЯ УВЕЛИЧЕННОЙ ДО 50 ММ ТОЛЩИНЕ СТВОРКИ ПРИ НАЛИЧИИ ПРИТВОРА, КОГДА «ИНВЕРСА» ЗАКРЫТА, УПЛОТНИТЕЛЬНАЯ ПРОКЛАДКА МЯГКО ИСЧЕЗАЕТ.

MODELLO 114
LACCATO LUCIDO
BIANCO PIVATO
TUTT'ALTEZZA

MODÈLE 114
LAQUÉ BRILLANT
COULEUR: BIANCO PIVATO
TOUTE HAUTEUR

MODEL 114
GLOSS LACQUERED FINISH
COLOUR: BIANCO PIVATO
FULL HEIGHT

МОДЕЛЬ 114
ЛАКОВОЕ ПОКРЫТИЕ ГЛЯНЦЕВОЕ
ЦВЕТ: БИАНКО ПИВАТО
ЦЕЛЬНОВЫСОКАЯ

COLLEZIONE
INVERSA





MODELLO 330
FRASSINO LACCATO SPAZZOLATO
VETRO RETROLACCATO
MARRON CAFFÈ
TUTT'ALTEZZA

MODÈLE 330
FRÊNE LAQUÉ BROSSÉ
VERRE RÉTRO-LAQUÉ
COULEUR: MARRON CAFFÈ
TOUTE HAUTEUR

MODEL 330
BRUSHED LACQUERED FINISH ASH
BACK-LACQUERED GLASS
COLOUR: MARRON CAFFÈ
FULL HEIGHT

МОДЕЛЬ 330
ЯСЕНЬ ЛАКИРОВКА ОБРАБОТКА ЦЕТКОЙ
СТЕКЛО ОБОРОТНОЛАКИРОВАННОЕ
ЦВЕТ: MARRON CAFFE'
ЦЕЛЬНОВЫСОКАЯ

COLLEZIONE
INVERSA



MODELLO 331
FRASSINO LACCATO SPAZZOLATO
MARRON CAFFÈ
CON SPECCHIO
TUTT'ALTEZZA

MODEL 331
BRUSHED LACQUERED FINISH ASH
COLOUR: MARRON CAFFÈ
WITH MIRROR
FULL HEIGHT

MODÈLE 331
FRÊNE LAQUÉ BROSSÉ
COULEUR: MARRON CAFFÈ
AVEC MIROIR
TOUTE HAUTEUR

МОДЕЛЬ 331
ЯСЕНЬ ЛАКИРОВКА ОБРАБОТКА ЩЕТКОЙ
ЦВЕТ: MARRON CAFFÈ
С ЗЕРКАЛОМ
ЦЕЛЬНОВЫСОКАЯ



MODELLO 147 *

FRASSINO LACCATO SPAZZOLATO
INCISO
AVORIO CREMA
AL SOFFITTO

* MODELLO DEPOSITATO

MODEL 147

BRUSHED LACQUERED FINISH ASH
ENGRAVED
COLOUR: AVORIO CREMA
TO CEILING

MODÈLE 147

FRÊNE LAQUÉ BROSSÉ
INCISÉ
COULEUR: AVORIO CREMA
AU PLAFOND

МОДЕЛЬ 147

ЯСЕНЬ ЛАКИРОВКА ОБРАБОТКА ЩЕТКОЙ
С РЕЗЬБОЙ
ЦВЕТ: AVORIO CREMA
ДО ПОТОЛКА





COLLEZIONE
INVERSA

ANTA REGISTRABILE
 ADJUSTABLE DOOR
 VANTAIL RÉGLABLE
 РЕГУЛИРУЕМАЯ СТВОРКА



COLLEZIONE
 INVERSA

PER UNA PERFETTA FUNZIONALITÀ DEL PRODOTTO, IN PIVATO LAVORIAMO COSTANTEMENTE PER TROVARE SOLUZIONI TECNICHE CONCRETE E IMMEDIATE. PER QUESTO ABBIAMO INSTALLATO 2 TIRANTI ALL'INTERNO DELL'ANTA, PERCHÉ PRIMA DI TUTTO VOGLIAMO CHE IL PRODOTTO NON CREI PREOCCUPAZIONI SIA A CHI LO INSTALLA CHE A CHI LO UTILIZZA. GRAZIE AI 2 TIRANTI È POSSIBILE COSÌ REGISTRARE VELOCEMENTE LA TORSIONE DELL'ANTA, PER UNA POSA DAVVERO A REGOLA D'ARTE.

TO PROVIDE CUSTOMERS PERFECTION, WE AT PIVATO WORK TO OFFER NEW AND TANGIBLE TECHNICAL SOLUTIONS. THIS IS WHY WE HAVE INSTALLED TWO TIE-RODS ON THE INSIDE OF THE DOORS TO ELIMINATE ANY INCONVENIENCE FOR THE INSTALLER WHEN FITTING AND FOR THE CUSTOMER WHEN USING. THESE TWO TIE-RODS ARE DESIGNED TO ADJUST, QUICKLY AND EASILY, ANY TORSION IN THE DOOR TO OFFER PERFECT STATE-OF-THE-ART INSTALLATION.

POUR UNE FONCTIONNALITÉ PARFAITE DU PRODUIT, CHEZ PIVATO NOUS TRAVAILLONS CONSTAMMENT POUR TROUVER DES SOLUTIONS TECHNIQUES CONCRÈTES ET IMMÉDIATES. C'EST POUR CETTE RAISON QUE NOUS AVONS INSTALLÉ 2 TENDEURS À L'INTÉRIEUR DU VANTAIL, PARCE QU'AVANT TOUT NOUS VOULONS QUE LE PRODUIT NE CRÉE PAS DE PRÉOCCUPATIONS NON SEULEMENT À CEUX QUI L'INSTALLENT MAIS ÉGALEMENT À CEUX QUI L'UTILISENT. GRÂCE AUX 2 TENDEURS ON PEUT AINSI RAPIDEMENT RÉGLER LA TORSION DU VANTAIL, POUR UNE POSE VRAIMENT DANS LES RÉGLES DE L'ART.

ДЛЯ ДОСТИЖЕНИЯ АБСОЛЮТНОГО СОВЕРШЕНСТВА В ФУНКЦИОНАЛЬНОСТИ ПРОДУКЦИИ НА ФИРМЕ PIVATO МЫ ПОСТОЯННО РАБОТАЕМ НАД ПОИСКОМ ТЕХНИЧЕСКИХ РЕШЕНИЙ, КОНКРЕТНЫХ И ОПЕРАТИВНЫХ. ПОЭТОМУ МЫ УСТАНОВИЛИ ДВА УШКА ВНУТРИ СТВОРКИ, ПОТОМУ ЧТО ПРЕЖДЕ ВСЕГО МЫ ХОТИМ, ЧТОБЫ НАША ПРОДУКЦИЯ НЕ ДОСТАВЛЯЛА ХЛОПОТ НИ ТЕМ, КТО ЕЕ УСТАНОВЛИВАЕТ, НИ ТЕМ, КТО ЕЕ ИСПОЛЬЗУЕТ. БЛАГОДАРЯ ДВУМ УШКАМ СОЗДАЕТСЯ ВОЗМОЖНОСТЬ БЫСТРО ОТРЕГУЛИРОВАТЬ ПОВОРОТ (ИСКРИВЛЕНИЕ) СТВОРКИ, ОПЕРАЦИЯ, ОСУЩЕСТВЛЯЕМАЯ ДЕЙСТВИТЕЛЬНО МАСТЕРСКИ.

STIPITE SEMPRE SU MISURA
 MADE-TO-ORDER JAMB
 HUISSERIE TOUJOURS SUR MESURE
 КОРОБКА ВСЕГДА НА ЗАКАЗ

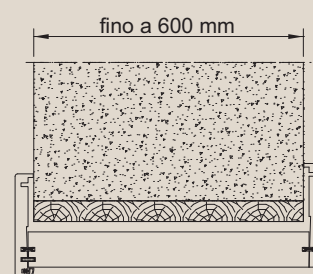
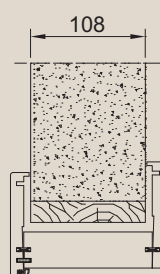

STIPITE REALIZZATO SEMPRE IN UN UNICO PEZZO FINO A 600 MM
 JAMB ALWAYS MANUFACTURED IN A SINGLE PIECE, UP TO 600 MM
 HUISSERIE REALISEE EN UNE SEULE PIECE DE 600 MM MAXIMUM
 НАЛИЧНИКИ ДО 600 MM НЕИЗМЕННО ВЫПОЛНЕНЫ КАК ЕДИНОЕ ЦЕЛОЕ

ANCHE NEL CASO DI MURI CON
 SPESSORE DIVERSO DALLO
 STANDARD, IL NOSTRO STIPITE
 VIENE SEMPRE REALIZZATO SU
 MISURA. È IL PRODOTTO AD
 ADATTARSI AL TUO ABITARE.

FOR WALLS OF NON-STANDARD
 THICKNESS WE OFFER MADE-TO-
 ORDER JAMBS, OUR DOORS ADAPT
 TO YOUR LIVING SPACES.

DANS LE CAS DE MUR D'UNE
 ÉPAISSEUR HORS NORME, NOTRE
 HUISSERIE EST TOUJOURS
 RÉALISÉE SUR MESURE. C'EST LE
 PRODUIT QUI S'ADAPTE À VOTRE
 DEMEURE.

ДАЖЕ В СЛУЧАЕ, ЕСЛИ ШИРИНА
 СТЕН ОТЛИЧАЕТСЯ ОТ СТАНДАРТНОЙ,
 НАША КОРОБКА ВСЕГДА МОЖЕТ БЫТЬ
 СДЕЛАНА ПОД ЗАКАЗ. ПРОДУКЦИЯ
 ПОДСТРАИВАЕТСЯ ПОД ТВОЕ ЖИЛЬЕ.

COLLEZIONE
INVERSA



MODELLO 261 *
LACCATO OPACO
CON BASSORILIEVO
GRIGIO TORTORA

* MODELLO DEPOSITATO

MODEL 261
MATT LACQUERED FINISH
WITH EMBOSSED DETAILING
COLOUR: GRIGIO TORTORA

MODÈLE 261
LAQUÉ MAT
AVEC BAS-RELIEF
COULEUR: GRIGIO TORTORA

МОДЕЛЬ 261
ЛАКИРОВКА МАТОВАЯ
С БАРЕЛЬЕФОМ
ЦВЕТ: GRIGIO TORTORA



MODELLO 122
YELLOW PINE SPAZZOLATO
BIANCO PIVATO

MODEL 122
BRUSHED FINISH YELLOW PINE
COLOUR: BIANCO PIVATO

MODÈLE 122
YELLOW PINE BROSSÉ
COULEUR: BIANCO PIVATO

МОДЕЛЬ 122
YELLOW PINE ОБРАБОТКА ЦЕТКОЙ
ЦВЕТ: BIANCO PIVATO

COLLEZIONE
INVERSA



VISTA LATO INTERNO STANZA
VIEW FROM INSIDE THE ROOM
VUE DE L'INTERIEUR DE LA PIECE
ВИД ВНУТРЕННЕЙ СТОРОНЫ,
ОБРАЩЕННОЙ В КОМНАТУ



ACCOSTAMENTO PAVIMENTI
 FLOORING COMBINATIONS
 POSE DU PLANCHER PAR RAPPORT À LA PORTE
 СОЧЕТАНИЕ С ПОЛОМ



VISTA LATO INTERNO STANZA
 VIEW FROM INSIDE THE ROOM
 VUE DE L'INTERIEUR DE LA PIECE
 ВИД ВНУТРЕННЕЙ СТОРОНЫ, ОБРАЩЕННОЙ В КОМНАТУ

PER RISPETTARE LA CARATTERISTICA DISTINTIVA DI INVERSA, CIOÈ ESSERE COMPLANARE LATO CORRIDOIO, È NECESSARIO PREVEDERE LA POSA DEL PAVIMENTO IN MODO DIFFERENTE RISPETTO AD UNA PORTA TRADIZIONALE (VEDI FIGURA).

TO CONFORM TO INVERSA'S DISTINCTIVE FEATURES - I.E. BEING COPLANAR ON THE CORRIDOR SIDE, FLOOR LAYING MUST BE PLANNED DIFFERENTLY COMPARED WITH A SITUATION USING TRADITIONAL DOORS (SEE PICTURE).

POUR RESPECTER LA CARACTERISTIQUE SPECIFIQUE D'INVERSA, C'EST-A-DIRE D'ETRE COPLANAIRE COTE COULOIR, IL FAUT PREVOIR LA POSE DU CARRELAGE DE FAÇON DIFFERENTE PAR RAPPORT A UNE PORTE TRADITIONNELLE (VOIR FIGURE).

ЧТОБЫ СОБЛЮСТИ ОТЛИЧИТЕЛЬНУЮ ЧЕРТУ ДВЕРИ «ИНВЕРСА», ТО ЕСТЬ КОМПЛАНАРНОСТЬ СО СТОРОНЫ КОРИДОРА, НЕОБХОДИМО ПРЕДУСМОТРЕТЬ УКЛАДКУ ПОЛОВ, ОТЛИЧНУЮ ОТ УКЛАДКИ ПРИ ТРАДИЦИОННОЙ ДВЕРИ (СМОТРИ РИСУНОК).

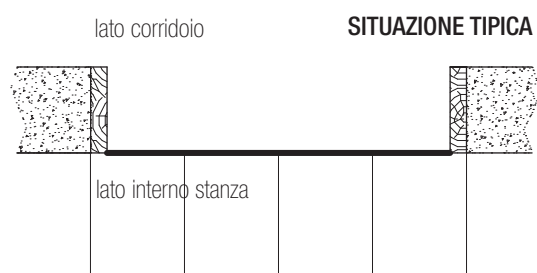
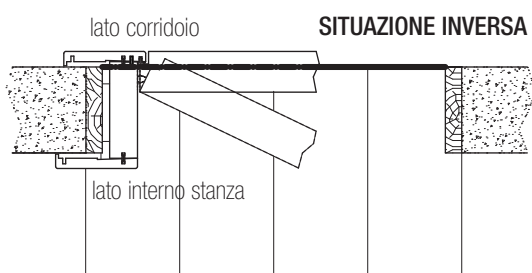

INGOMBRO RIDOTTO DELL'ANTA
 REDUCED SPACE NEEDED FOR DOOR LEAF
 ENCOMBREMENT REDUIT DU VANTAIL
 УМЕНЬШЕННЫЕ ГАБАРИТЫ СТОРКИ



PER UN'ULTERIORE RIDUZIONE DEGLI INGOMBRI COMPLESSIVI, INVERSA SFRUTTA TUTTO LO SPESSORE DELLO STIPITE: L'ANTA SI APPOGGIA DOLCEMENTE SU DI ESSO E VIENE COSÌ MINIMIZZATA LA SUPERFICIE SPORGENTE.

FOR A FURTHER REDUCTION OF THE SPACE NEEDED, INVERSA EXPLOITS THE JAMB'S OVERALL THICKNESS: THE LEAF RESTS GENTLY ON IT, THUS MINIMISING THE SURFACE JUTTING OUT.

POUR UNE ULTERIEURE REDUCTION DES ENCOMBREMENTS, INVERSA EXPLOITE TOUTE L'ÉPAISSEUR DE L'HUISSERIE: LE VANTAIL SE POSE DOUCEMENT SUR CELLE-CI ET, DE CETTE MANIÈRE, LA SURFACE EN SAILLIE EST BEAUCOUP MOINS IMPORTANTE.

ДЛЯ ТОГО, ЧТОБЫ ЕЩЕ БОЛЕЕ УМЕНЬШИТЬ ОБЩИЙ ГАБАРИТ, «ИНВЕРСА» ИСПОЛЬЗУЕТ ВСЮ ТОЛЩИНУ КОРОБКИ: СТОРКА ПРИЛЕГАЕТ К НЕЙ МЯГКО, СВОДЯ ТАКИМ ОБРАЗОМ К МИНИМУМУ ВЫСТУПАЮЩУЮ ПОВЕРХНОСТЬ.

VISTA LATO INTERNO STANZA
 VIEW FROM INSIDE THE ROOM
 VUE DE L'INTERIEUR DE LA PIECE
 ВИД ВНУТРЕННЕЙ СТОРОНЫ, ОБРАЩЕННОЙ В КОМНАТУ



Pivato

COLLEZIONE

LEGGERA

L'ELEGANZA È LEGGERA
 WHEN ELEGANCE IS SYNONYMOUS OF DELICATE, "LEGGERA"
 L'ÉLÉGANCE EST "LEGGERA"
 ЭЛЕГАНТНОСТЬ ЛЕГКА

PERCHÉ NON DEVE ESSERE GRIDATA, MA NASCE SEMPRE NEGLI OCCHI DI CHI AMMIRA. VA SUSSURRATA ALL'ORECCHIO, CON DISCREZIONE. LA SOSTANZA E IL CALORE DEL LEGNO SI FONDONO CON LA MODERNITÀ E LO STILE DI UNA LINEA ESSENZIALE, DOVE GLI SPAZI SI DILATANO IN UNA DOLCE E CONTINUA PROGRESSIONE. I CONTRASTI TRA PORTA E PARETE LASCIANO SPAZIO AD UNA SOLUZIONE D'ARREDAMENTO CHE RENDE GLI AMBIENTI DOMESTICI ALL'AVANGUARDIA, SEGUENDO LO STILE MODERNO E MINIMALE DELL'INTERIOR DESIGN PIÙ ATTUALE.

NOT ORNATE BUT APPEALING IN APPEARANCE. GENTLE AND DISCREET. THE MATTER AND THE WARMTH OF WOOD BLEND WITH A CONTEMPORARY FEEL AND ESSENTIAL DESIGN ALLOWING SPACES TO SMOOTHLY EXPAND IN A GENTLE AND CONTINUOUS MOTION. THE CONTRASTS BETWEEN THE DOOR AND WALLS OFFER THE POSSIBILITY OF CREATING AVANT-GARDE SOLUTIONS INTERPRETING THE CURRENT CONTEMPORARY AND MINIMALIST INTERIOR DESIGN TRENDS.

LÉGÈRE PARCE QU'ELLE N'A PAS BESOIN D'ÊTRE CLAIRONNÉE, CAR ELLE JAILLIT SIMPLEMENT DANS LES YEUX DE CELUI QUI L'ADMIRE. ELLE EST CHUCHOTÉE DANS L'OREILLE, AVEC DISCRÉTION. LA SUBSTANCE ET LA CHALEUR DU BOIS SE MÊLENT À LA MODERNITÉ ET AU STYLE D'UNE LIGNE ESSENTIELLE, OÙ LES ESPACES SE DILATENT EN UNE PROGRESSION DOUCE ET CONSTANTE. LES CONTRASTES ENTRE PORTES ET PAROIS LAISSENT DE L'ESPACE À UNE SOLUTION D'AMEUBLEMENT À L'AVANT-GARDE, EN SUIVANT LE STYLE MODERNE ET MINIMALISTE DE L'ARCHITECTURE D'INTÉRIEUR PLUS ACTUELLE.

ПОСКОЛЬКУ О НЕЙ НЕТ НЕОБХОДИМОСТИ КРИЧАТЬ, ВЕДЬ ОНА РОЖДАЕТСЯ НА ГЛАЗАХ ТОГО, КТО ЕЮ ВОСХИЩАЕТСЯ. О НЕЙ ШЕПЧУТ НА УШКО, ДОСТАТОЧНО СДЕРЖАННО. СУЩНОСТЬ И ТЕПЛО ДЕРЕВА СЛИВАЮТСЯ С СОВРЕМЕННОСТЬЮ И СТИЛЕМ ОСНОВНОЙ ЛИНИИ, ГДЕ ПРОСТРАНСТВА РАСШИРЯЮТСЯ С МЯГКОЙ И ПОСТОЯННОЙ ПРОГРЕССИЕЙ. КОНТРАСТ МЕЖДУ ДВЕРЬМИ И СТЕНАМИ ДАЕТ ВОЗМОЖНОСТЬ РЕШЕНИЯ АВАНГАРДНО ОФОРМИТЬ ДОМАШНЮЮ ОБСТАНОВКУ В СТИЛЕ МОДЕРНА И МИНИМАЛИЗМА, СЛЕДУЯ НАИБОЛЕЕ АКТУАЛЬНОМУ НАПРАВЛЕНИЮ В ОФОРМЛЕНИИ ВНУТРЕННЕЙ ОБСТАНОВКИ.



MODELLO 134
CANALETTO SPAZZOLATO
TUTT'ALTEZZA

MODEL 134
CANALETTO SPAZZOLATO
FULL HEIGHT

MODÈLE 134
CANALETTO SPAZZOLATO
TOUTE HAUTEUR

МОДЕЛЬ 134
CANALETTO SPAZZOLATO
ЦЕЛЬНОВЫСОКАЯ

COLLEZIONE
LEGGERA





MODELLO 122
ROVERE BIANCO SPAZZOLATO
TUTT'ALTEZZA

MODEL 122
BRUSHED WHITE OAK
FULL HEIGHT

MODÈLE 122
ROUVRE BLANC BROSSE
TOUTE HAUTEUR

МОДЕЛЬ 122
ОБРАБОТАННЫЙ ЩЕТКОЙ БЕЛЫЙ ДУБ
ЦЕЛЬНОВЫСОКАЯ

COLLEZIONE
LEGGERA







MODELLO 122
PALISSANDRO
TUTT'ALTEZZA

MODEL 122
ROSEWOOD
FULL HEIGHT

MODÈLE 122
PALISSANDRE
TOUTE HAUTEUR

МОДЕЛЬ 122
ПАЛИСАНДР
ЦЕЛЬНОВЫСОКАЯ

MODELLO 114
PALISSANDRO
TUTT'ALTEZZA

MODEL 114
ROSEWOOD
FULL HEIGHT

MODÈLE 114
PALISSANDRE
TOUTE HAUTEUR

МОДЕЛЬ 114
ПАЛИСАНДР
ЦЕЛЬНОВЫСОКАЯ

COLLEZIONE
LEGGERA

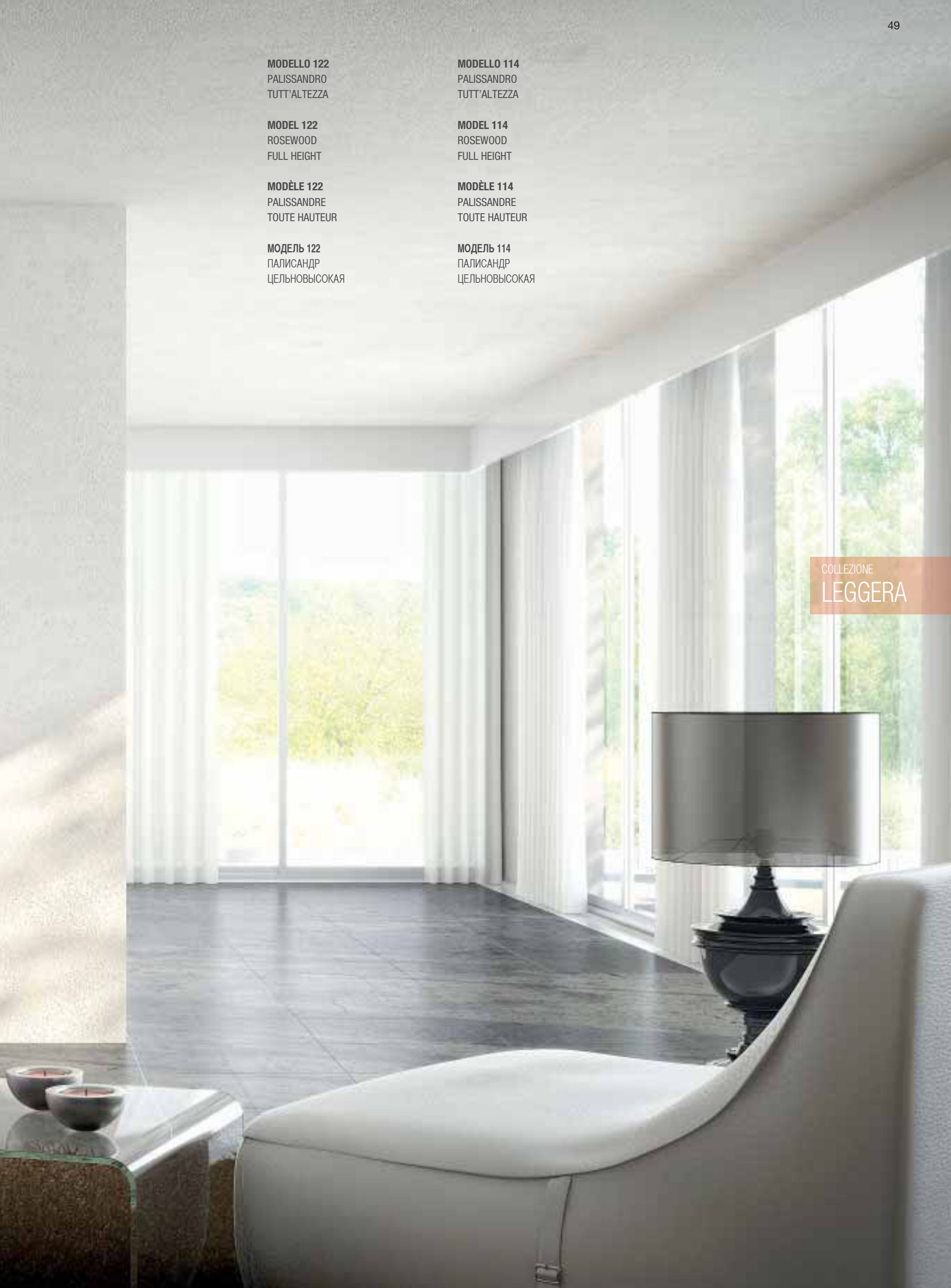

MODELLO 114

LACCATO LUCIDO
GRIGIO TORTORA
TUTT'ALTEZZA

MODEL 114

GLOSS LACQUERED FINISH
COLOUR: GRIGIO TORTORA
FULL HEIGHT

MODÈLE 114

LAQUÉ BRILLANT
COULEUR: GRIGIO TORTORA
TOUTE HAUTEUR

МОДЕЛЬ 114

ЛАКОВОЕ ПОКРЫТИЕ ГЛЯНЦЕВОЕ
ЦВЕТ: GRIGIO TORTORA
ЦЕЛЬНОВЫСОКАЯ





COLLEZIONE
LEGGERA

Pivato

COLLEZIONE

DINAMICA

SVILUPPIAMO CON FORZA I DETTAGLI PIÙ ORIGINALI
 DEVELOPING ORIGINAL DETAILS AND DETAILING
 NOUS DÉVELOPPONS AVEC FORCE LES DÉTAILS
 УСИЛЕННО РАЗРАБАТЫВАЕМ НАИБОЛЕЕ ОРИГИНАЛЬНЫЕ ДЕТАЛИ

NON È SCONTATO PROPORRE CONTINUAMENTE PICCOLE INNOVAZIONI. SOPRATTUTTO QUANDO SONO I DETTAGLI A FARE LA DIFFERENZA, LE IDEE SONO SEMPRE IRREQUIETE. LA PASSIONE PER IL LEGNO E LA FORZA DELLE SUE DECLINAZIONI STILISTICHE SI CONCRETIZZANO NEL TRATTO CARATTERISTICO DELLA COLLEZIONE. PERCHÉ LA CLASSE È IN MOVIMENTO E LA VITA ODIERNA È SEMPRE PIÙ DINAMICA: L'ANIMA DEL PRODOTTO SI MANIFESTA NELL'ADATTAMENTO COSTANTE ALL'UOMO E AL SUO STILE DI VITA.

NOT EVERYONE OFFERS ONGOING MINOR INNOVATIVE IMPROVEMENTS TO THEIR PRODUCTS. WE HAVE A FRENZY OF IDEAS AS WE KNOW THESE DETAILS MAKE THE DIFFERENCE. THE PRIDE AND PASSION WE HAVE FOR WOOD AND DESIGN ARE CONSOLIDATED TRAITS IN THE COLLECTION. ELEGANCE IS IN MOTION AND AS THE WAY WE LIVE IS ALWAYS MORE ACTIVE AND VIBRANT, OUR DOORS ADAPT TO YOUR LIFESTYLE.

IL N'EST PAS ÉVIDENT DE PROPOSER CONTINUELLEMENT DE NOUVELLES INNOVATIONS. SURTOUT QUAND CE SONT LES DÉTAILS QUI FONT LA DIFFÉRENCE, LES IDÉES SONT TOUJOURS TURBULENTES. LA PASSION POUR LE BOIS ET LA FORCE DE SES DÉCLINAISONS STYLISTIQUES SE CONCRÉTISE DANS LES TRAITS CARACTÉRISTIQUES DE LA COLLECTION. PARCE QUE LA CLASSE EST EN MOUVEMENT ET LA VIE CONTEMPORAINE EST TOUJOURS PLUS DYNAMIQUE: L'ÂME DU PRODUIT SE MANIFESTE À TRAVERS SON ADAPTATION CONSTANTE À L'HOMME ET À SON STYLE DE VIE.

ПОСТОЯННОЕ ПРЕДЛОЖЕНИЕ МАЛЕНЬКИХ НОВАТОРСКИХ РЕШЕНИЙ НЕ СЧИТАЕТСЯ ДЕЛОМ БАНАЛЬНЫМ. ПРЕЖДЕ ВСЕГО, КОГДА МЕЛКИЕ ДЕТАЛИ СОСТАВЛЯЮТ РАЗНИЦУ, ИДЕИ ВСЕГДА БЫВАЮТ НЕУГОМОННЫ. СТРАСТНАЯ ЛЮБОВЬ К ДЕРЕВУ И СИЛА ЕЕ СТИЛИСТИЧЕСКИХ СКЛОНЕНИЙ КОНКРЕТИЗИРУЮТСЯ В ХАРАКТЕРНОЙ ЛИНИИ КОЛЛЕКЦИИ. ПОТОМУ ЧТО ВЫСОКАЯ МОДА - В ПОСТОЯННОМ ДВИЖЕНИИ, И СОВРЕМЕННАЯ ЖИЗНЬ СТАНОВИТСЯ ВСЕ БОЛЕЕ И БОЛЕЕ ДИНАМИЧНОЙ :ДУША ИЗДЕЛИЯ ПРОЯВЛЯЕТСЯ В ПОСТОЯННОМ ПРИСПОСОБЛЕНИИ К ЧЕЛОВЕКУ И ЕГО ЖИЗНЕННОМУ СТИЛЮ.



COLLEZIONE
DINAMICA



NEW ENTRIES /012: BRUSHED CANALETTO AND BRUSHED WHITE OAK
BECOME PART OF THE DINAMICA COLLECTION

MODELLO 135
CANALETTO SPAZZOLATO
TUTT'ALTEZZA

MODÈLE 135
CANALETTO BROSSE
TOUTE HAUTEUR

MODEL 135
BRUSHED CANALETTO
FULL HEIGHT

МОДЕЛЬ 135
ЖИЛКОВАТЫЙ ОБРАБОТАННЫЙ ЩЕТКОЙ
ЦЕЛЬНОВЫСОКАЯ





COLLEZIONE
DINAMICA



NEW ENTRIES /012: BRUSHED CANALETTO AND BRUSHED WHITE OAK
BECOME PART OF THE DINAMICA COLLECTION

MODELLO 321
ROVERE BIANCO SPAZZOLATO
TUTT'ALTEZZA

MODÈLE 321
ROUVRE BLANC BROSSE
TOUTE HAUTEUR

MODEL 321
BRUSHED WHITE OAK
FULL HEIGHT

МОДЕЛЬ 321
ОБРАБОТАННЫЙ ЩЕТКОЙ БЕЛЫЙ ДУБ
ЦЕЛЬНОВЫСОКАЯ





MODELLO 164
LACCATO OPACO
INCISO
AVORIO CREMA

MODEL 164
MATT LACQUERED FINISH
ENGRAVED
COLOUR: AVORIO CREMA

MODÈLE 164
LAQUÉ MAT
INCISÉ
COULEUR: AVORIO CREMA

МОДЕЛЬ 164
ЛАКИРОВКА МАТОВАЯ
С РЕЗЬБОЙ
ЦВЕТ: AVORIO CREMA



COLLEZIONE
DINAMICA

MODELLO 130
FRASSINO LACCATO SPAZZOLATO
MARRON CAFFÈ
AL SOFFITTO

MODEL 130
BRUSHED LACQUERED FINISH ASH
COLOUR: MARRON CAFFÈ
TO CEILING

MODÈLE 130
FRÈNE LAQUÉ BROSSÉ
COULEUR: MARRON CAFFÈ
AU PLAFOND

МОДЕЛЬ 130
ЯСЕНЬ ЛАКИРОВКА ОБРАБОТКА ЩЕТКОЙ
ЦВЕТ: MARRON CAFFÈ
ДО ПОТОЛКА





COLLEZIONE
DINAMICA

MODELLO 141
FRASSINO LACCATO SPAZZOLATO
INCISO
BIANCO PANNA

MODEL 141
BRUSHED LACQUERED FINISH ASH
ENGRAVED
COLOUR: BIANCO PANNA

MODÈLE 141
FRÊNE LAQUÉ BROSSÉ
INCISÉ
COULEUR: BIANCO PANNA

МОДЕЛЬ 141
ЯСЕНЬ ЛАКИРОВКА ОБРАБОТКА ЦЕТКОЙ
С РЕЗЬБОЙ
ЦВЕТ: BIANCO PANNA



VETRO TESSERE *
 BASE TRASPARENTE
 DECORO CON SOLO PERIMETRO SABBIAATO
MODELLO 3200
 FRASSINO LACCATO SPAZZOLATO
 BIANCO PANNA

* MODELLO DEPOSITATO

TESSERE GLASS PANEL
 CLEAR BASE
 DECORATIVE DETAILING WITH SANDBLASTED CONTOURS
MODEL 3200
 BRUSHED LACQUERED FINISH ASH
 COLOUR: BIANCO PANNA

VITRE TESSERE
 BASE TRANSPARENTE
 DÉCORATION AVEC SEULEMENT PÉRIMÈTRE SABLÉ
MODÈLE 3200
 FRÊNE LAQUÉ BROSSÉ
 COULEUR: BIANCO PANNA

СТЕКЛО "TESSERE"
 ПРОЗРАЧНАЯ БАЗА
 ДЕКОР С ПЕРИМЕТРОМ ОБРАБОТАННЫМ ПЕСКОМ
МОДЕЛЬ 3200
 ЯСЕНЬ ЛАКИРОВКА ОБРАБОТКА ЩЕТКОЙ
 ЦВЕТ: BIANCO PANNA

COLLEZIONE
DINAMICA



MODELLO 144
FRASSINO LACCATO SPAZZOLATO
INCISO
GRIGIO DIAMANTE

MODEL 144
BRUSHED LACQUERED FINISH ASH
ENGRAVED
COLOUR: GRIGIO DIAMANTE

MODÈLE 144
FRÊNE LAQUÉ BROSSÉ
INCISÉ
COULEUR: GRIGIO DIAMANTE

МОДЕЛЬ 144
ЯСЕНЬ ЛАКИРОВКА ОБРАБОТКА ЩЕТКОЙ
С РЕЗЬБОЙ
ЦВЕТ: GRIGIO DIAMANTE

COLLEZIONE
DINAMICA



MODELLO 122
YELLOW PINE LACCATO SPAZZOLATO
BIANCO PIVATO
AL SOFFITTO

MODEL 122
BRUSHED LACQUERED FINISH YELLOW PINE
COLOUR: BIANCO PIVATO
TO CEILING

MODÈLE 122
YELLOW PINE LAQUÉ BROSSÉ
COULEUR: BIANCO PIVATO
AU PLAFOND

МОДЕЛЬ 122
YELLOW PINE ЛАКИРОВКА ОБРАБОТКА ЩЕТКОЙ
ЦВЕТ: BIANCO PIVATO
ДО ПОТОЛКА

COLLEZIONE
DINAMICA



MODELLO 114

YELLOW PINE LACCATO SPAZZOLATO
BIANCO PIVATO
AL SOFFITTO

MODEL 114

BRUSHED LACQUERED FINISH YELLOW PINE
COLOUR: BIANCO PIVATO
TO CEILING

MODÈLE 114

YELLOW PINE LAQUÉ BROSSÉ
COULEUR: BIANCO PIVATO
AU PLAFOND

МОДЕЛЬ 114

YELLOW PINE ЛАКИРОВКА ОБРАБОТКА ЦЕТКОЙ
ЦВЕТ: BIANCO PIVATO
ДО ПОТОЛКА



MODELLO 251 *

LACCATO OPACO
CON BASSORILIEVO
GRIGIO TORTORA
PORTA ROTOTRASLANTE
TUTT'ALTEZZA

* MODELLO DEPOSITATO

MODEL 251

MATT LACQUERED FINISH
WITH EMBOSSED DETAILING
COLOUR: GRIGIO TORTORA
PIVOT AND SLIDING DOOR
FULL HEIGHT

MODÈLE 251

LAQUÉ MAT
AVEC BAS-RELIEF
COULEUR: GRIGIO TORTORA
PORTE COULISSANTE PIVOTANTE
TOUTE HAUTEUR

МОДЕЛЬ 251

ЛАКИРОВКА МАТОВАЯ
С БАРЕЛЬЕФОМ
ЦВЕТ: GRIGIO TORTORA
ДВЕРЬ С ПОВОРОТНЫМ МЕХАНИЗМОМ
ЦЕЛЬНОВЫСОКАЯ



MODELLO 251 *
LACCATO OPACO
CON BASSORILIEVO
GRIGIO TORTORA
TUTT'ALTEZZA

* MODELLO DEPOSITATO

MODEL 251
MATT LACQUERED FINISH
WITH EMBOSSED DETAILING
COLOUR: GRIGIO TORTORA
FULL HEIGHT

MODÈLE 251
LAQUÉ MAT
AVEC BAS-RELIEF
COULEUR:GRIGIO TORTORA
TOUTE HAUTEUR

МОДЕЛЬ 251
ЛАКИРОВКА МАТОВАЯ
С БАРЕЛЬЕФОМ
ЦВЕТ: GRIGIO TORTORA
ЦЕЛЬНОВЫСОКАЯ

COLLEZIONE
DINAMICA

MODELLO 330
 YELLOW PINE LACCATO SPAZZOLATO
 VETRO RETROLACCATO
 GRIGIO DIAMANTE
 AL SOFFITTO

MODEL 330
 BRUSHED LACQUERED FINISH YELLOW PINE
 BACK-LACQUERED GLASS
 COLOUR: GRIGIO DIAMANTE
 TO CEILING

MODÈLE 330
 YELLOW PINE LAQUÉ BROSSÉ
 VERRE RÉTRO-LAQUÉ
 COULEUR: GRIGIO DIAMANTE
 AU PLAFOND

МОДЕЛЬ 330
 YELLOW PINE ЛАКИРОВКА ОБРАБОТКА ЩЕТКОЙ
 СТЕКЛО ОБОРОТНОЛАКИРОВАННОЕ
 ЦВЕТ: GRIGIO DIAMANTE
 ДО ПОТОЛКА

COLLEZIONE
DINAMICA



MODELLO 331

YELLOW PINE LACCATO SPAZZOLATO
GRIGIO DIAMANTE
CON SPECCHIO
AL SOFFITTO

MODEL 331

BRUSHED LACQUERED FINISH YELLOW PINE
COLOUR: GRIGIO DIAMANTE
WITH MIRROR
TO CEILING

MODÈLE 331

YELLOW PINE LAQUÉ BROSSÉ
COULEUR: GRIGIO DIAMANTE
AVEC MIROIR
AU PLAFOND

МОДЕЛЬ 331

YELLOW PINE ЛАКИРОВКА ОБРАБОТКА ЩЕТКОЙ
ЦВЕТ: GRIGIO DIAMANTE
С ЗЕРКАЛОМ
ДО ПОТОЛКА



MODELLO 147
 YELLOW PINE SPAZZOLATO
 INCISO
 BEIGE AVANA

MODÈLE 147
 YELLOW PINE BROSSÉ
 INCISÉ
 COULEUR: BIEGE AVANA

MODEL 147
 BRUSHED FINISH YELLOW PINE
 ENGRAVED
 COLOUR: BEIGE AVANA

МОДЕЛЬ 147
 YELLOW PINE ОБРАБОТКА ЦЕТКОЙ
 С РЕЗЬБОЙ
 ЦВЕТ: BIEGE AVANA

COLLEZIONE
DINAMICA



MODELLO 147
 YELLOW PINE SPAZZOLATO
 INCISO
 BEIGE AVANA
 CABINA ARMADIO
 2 ANTE

MODEL 147
 BRUSHED FINISH YELLOW PINE
 ENGRAVED
 COLOUR: BEIGE AVANA
 BUILT-IN STORAGE UNIT
 2-LEAF

MODÈLE 147
 YELLOW PINE BROSSÉ
 INCISÉ
 COULEUR: BEIGE AVANA
 DRESSING CABINE
 2 VANTAUX

МОДЕЛЬ 147
 YELLOW PINE ОБРАБОТКА ЩЕТКОЙ
 С РЕЗЬБОЙ
 ЦВЕТ: BEIGE AVANA
 ШКАФ-КАБИНА
 2 СТВОРКИ



Pivato

COLLEZIONE

ORIGINI

SEMPLICEMENTE PIVATO
SIMPLY PIVATO
SIMPLEMENT PIVATO
ПРОСТО PIVATO

LA CURA ARTIGIANALE DEL DETTAGLIO SI FONDE CON LA FLESSIBILITÀ PRODUTTIVA E L'AMPIA SCELTA DI SOLUZIONI DI APERTURA. FINITURE DI PREGIO, LACCATI E LEGNI PER LA PRIMA E PIÙ CONOSCIUTA COLLEZIONE PIVATO. LE NOSTRE ORIGINI, IL TRATTO DI STRADA CHE ABBIAMO PERCORSO INSIEME.

THE METICULOUS CARE TO HAND CRAFTED DETAILS MERGES WITH A FLEXIBLE PRODUCTION CAPACITY AND THE WIDE CHOICE OF SOLUTIONS OFFERED. SUPERIOR FINISHES, QUALITY LACQUERED TREATMENTS AND PRIME WOOD ARE THE STRENGTHS OF THE PIVATO COLLECTION. OUR ORIGINS ARE THE ROAD WE HAVE WALKED DOWN TOGETHER.

LE SOIN ATTENTIF DU DÉTAIL SE MÊLE À LA FLEXIBILITÉ DE LA PRODUCTION ET AU VASTE CHOIX DE SOLUTIONS D'OUVERTURE. DE PRÉCIEUSES FINITIONS, DES LAQUAGES ET DES BOIS DE PREMIÈRE QUALITÉ SONT L'ORGUEIL DE LA PREMIÈRE ET DE LA PLUS CÉLÈBRE COLLECTION PIVATO. NOS ORIGINES SONT LE CHEMIN QUE NOUS AVONS PARCOURU ENSEMBLE.

ПРОФЕССИОНАЛЬНЫЙ ПОДХОД К ИСПОЛНЕНИЮ ДЕТАЛЕЙ СОЕДИНЯЕТСЯ С ПРОИЗВОДСТВЕННОЙ ГИБКОСТЬЮ И ШИРОКИМ ВЫБОРОМ РЕШЕНИЙ ПРИ ПОДБОРЕ ПРОЕМОВ. ОТДЕЛКА ВЫСОКОЙ ЦЕННОСТИ, ЛАКИРОВКА И КАЧЕСТВО ДРЕВЕСИНЫ - ЭТО ТО ЧТО ОТЛИЧАЕТ ПЕРВУЮ И САМУЮ ИЗВЕСТНУЮ КОЛЛЕКЦИЮ PIVATO. В ЭТОМ НАШИ КОРНИ И ИСТОКИ, В ЭТОМ НАШ ОПЫТ ПРОДЕЛАННОГО СОВМЕСТНО ПУТИ.



MODELLO 261 *

LACCATO OPACO
CON BASSORILIEVO
BEIGE AVANA
TUTT'ALTEZZA

* MODELLO DEPOSITATO

MODEL 261

MATT LACQUERED FINISH
WITH EMBOSSED DETAILING
COLOUR: BEIGE AVANA
FULL HEIGHT

MODÈLE 261

LAQUÉ MAT
AVEC BAS-RELIEF
COULEUR: BEIGE AVANA
TOUTE HAUTEUR

МОДЕЛЬ 261

ЛАКИРОВКА МАТОВАЯ
С БАРЕЛЬЕФОМ
ЦВЕТ: BEIGE AVANA
ЦЕЛЬНОВЫСОКАЯ

VETRO SIRIO *

BASE LACCATA MARRON CAFFÈ
DECORO TRASPARENTE

MODELLO 3200

LACCATO OPACO
BEIGE AVANA
TUTT'ALTEZZA

* MODELLO DEPOSITATO

SIRIO GLASS PANEL

MARRON CAFFÈ COLOURED LACQUERED BASE
CLEAR DECORATIVE DETAILING

MODEL 3200

MATT LACQUERED FINISH
COLOUR: BEIGE AVANA
FULL HEIGHT

VITRE SIRIO

BASE LAQUÉE COULEUR: MARRON CAFFÈ
DÉCORATION TRANSPARENTE

MODÈLE 3200

LAQUÉ MAT
COULEUR: BEIGE AVANA
TOUTE HAUTEUR

СТЕКЛО "SIRIO"

ОСНОВА ЛАКИРОВАННАЯ, ЦВЕТ: MARRON CAFFÈ
ДЕКОР ПРОЗРАЧНЫЙ

МОДЕЛЬ 3200

ЛАКИРОВКА МАТОВАЯ
ЦВЕТ: BEIGE AVANA
ЦЕЛЬНОВЫСОКАЯ

COLLEZIONE
ORIGINI







MODELLO 260 *
LACCATO OPACO
CON BASSORILIEVO
BIANCO PIVATO
TUTT'ALTEZZA

* MODELLO DEPOSITATO

MODEL 260
MATT LACQUERED FINISH
WITH EMBOSSED DETAILING
COLOUR: BIANCO PIVATO
FULL HEIGHT

MODÈLE 260
LAQUÉ MAT
AVEC BAS-RELIEF
COULEUR: BIANCO PIVATO
TOUTE HAUTEUR

МОДЕЛЬ 260
ЛАКИРОВКА МАТОВАЯ
С БАРЕЛЬЕФОМ
ЦВЕТ: BIANCO PIVATO
ЦЕЛЬНОВЫСОКАЯ

COLLEZIONE
ORIGINI





MODELLO 176 *

LACCATO OPACO
INCISO
GRIGIO TORTORA
TUTT'ALTEZZA

* MODELLO DEPOSITATO

MODEL 176

MATT LACQUERED FINISH
ENGRAVED
COLOUR: GRIGIO TORTORA
FULL HEIGHT

MODÈLE 176

LAQUÉ MAT
INCISÉ
COULEUR: GRIGIO TORTORA
TOUTE HAUTEUR

МОДЕЛЬ 176

ЛАКИРОВКА МАТОВАЯ
С РЕЗЬБОЙ
ЦВЕТ: GRIGIO TORTORA
ЦЕЛЬНОВЫСОКАЯ

COLLEZIONE
ORIGINI



MODELLO 330

LACCATO OPACO
VETRO RETROLACCATO
GRIGIO CENERE

MODEL 330

MATT LACQUERED FINISH
BACK-LACQUERED GLASS
COLOUR: GRIGIO CENERE

MODÈLE 330

LAQUÉ MAT
VERRE RÉTRO-LAQUÉ
COULEUR: GRIGIO CENERE

МОДЕЛЬ 330

ЛАКИРОВКА МАТОВАЯ
СТЕКЛО ОБОРОТНОЛАКИРОВАННОЕ
ЦВЕТ: GRIGIO CENERE



VETRO TEOREMA *

BASE TRASPARENTE
DECORO SABBIAATO
MODELLO 3400
LACCATO OPACO
GRIGIO CENERE

* MODELLO DEPOSITATO

TEOREMA GLASS PANEL

CLEAR BASE
SANDBLASTED DECORATIVE DETAILING
MODEL 3400
MATT LACQUERED FINISH
COLOUR: GRIGIO CENERE

VITRE TEOREMA

BASE TRASPARENTE
DÉCORATION SABLÉE
MODÈLE 3400
LAQUÉ MAT
COULEUR: GRIGIO CENERE

СТЕКЛО "ТЕОРЕМА"

ОСНОВА ПРОЗРАЧНАЯ
ДЕКОР ПЕСОЧНЫЙ
МОДЕЛЬ 3400
ЛАКИРОВКА МАТОВАЯ
ЦВЕТ: ГРИГИО ЦЕНЕРЕ

COLLEZIONE
ORIGINI

MODELLO 154

FRASSINO LACCATO PORO APERTO
 INCISO
 BIANCO CANDIDO
 SCORREVOLE ESTERNO MURO
 1 ANTA
 TUTT'ALTEZZA

MODEL 154

OPEN PORE LACQUERED ASH WOOD
 ENGRAVED
 COLOUR: BIANCO CANDIDO
 WALL-MOUNTED SLIDING DOOR
 1-LEAF
 FULL HEIGHT

MODÈLE 154

FRÈNE LAQUÉ PORE OUVERT
 INCISÉ
 COULEUR: BIANCO CANDIDO
 1 VANTAIL
 COULISSANTE À L'EXTÉRIEUR DE LA PAROIS
 TOUTE HAUTEUR

МОДЕЛЬ 154

ЯСЕНЬ - ЛАКОВОЕ ПОКРЫТИЕ С ОТКРЫТЫМИ ПОРАМИ
 С РЕЗЬБОЙ
 ЦВЕТ: BIANCO CANDIDO
 ДВЕРЬ-КУПЕ ВДОЛЬ СТЕНЫ
 1 СТВОРКА
 ЦЕЛЬНОВЫСОКАЯ



MODELLO 154
FRASSINO LACCATO PORO APERTO
INCISO
BIANCO CANDIDO

MODEL 154
OPEN PORE LACQUERED ASH WOOD
ENGRAVED
COLOUR: BIANCO CANDIDO

MODÈLE 154
FRÊNE LAQUÉ PORE OUVERT
INCISÉ
COULEUR: BIANCO CANDIDO

МОДЕЛЬ 154
ЯСЕНЬ - ЛАКОВОЕ ПОКРЫТИЕ С ОТКРЫТЫМИ ПОРАМИ
С РЕЗЬБОЙ
ЦВЕТ: BIANCO CANDIDO

COLLEZIONE
ORIGINI



MODELLO 130
WENGÉ
PANNELLO RIVESTIMENTO BLINDATO

MODEL 130
WENGÉ
REINFORCED CLADDED PANEL

MODÈLE 130
WENGÈ
PANNEAU DE REVÊTEMENT BLINDÉ

МОДЕЛЬ 130
ВЕНГЕ
ПАНЕЛЬ ДЛЯ БРОНИРОВАНОЙ ДВЕРИ

MODELLO 130
WENGÉ

MODEL 130
WENGÉ

MODÈLE 130
WENGÈ

МОДЕЛЬ 130
ВЕНГЕ



MODELLO 110
WENGÉ

MODÈLE 110
WENGÈ

MODEL 110
WENGÉ

МОДЕЛЬ 110
ВЕНГЕ

COLLEZIONE
ORIGINI





MODELLO 127
ROVERE SBIANCATO

MODÈLE 127
ROUVRE BLANCHI

MODEL 127
BLEACHED OAK

МОДЕЛЬ 127
ОТБЕЛЕННЫЙ ДУБ

COLLEZIONE
ORIGINI



MODELLO 118
SAPELLI CLASSIC

MODÈLE 118
SAPELLI CLASSIC

MODEL 118
CLASSIC SAPELE

МОДЕЛЬ 118
САПЕЛЛИ КЛАССИК

COLLEZIONE
ORIGINI



MODELLO 115
SAPELLI NATURALE

MODEL 115
NATURAL SAPELE

MODÈLE 115
SAPELLI NATUREL

МОДЕЛЬ 115
САПЕЛЛИ НАТУРАЛЬНЫЙ



Pivato

COLLEZIONE
VIVACE

LO STILE ACCESSIBILE
AFFORDABLE DESIGN
LE STYLE ACCESSIBLE
ДОСЯГАЕМЫЙ СТИЛЬ

L'ELEGANZA E LA CURA DEL DETTAGLIO SI FONDONO CON LO STILE DI VITA FLUIDO E CONTEMPORANEO DI CHI PUNTA AL MIGLIOR RAPPORTO TRA QUALITÀ DEL PRODOTTO E BUDGET COMPLESSIVO.

BENVENUTO NELLA COLLEZIONE VIVACE, LA NOSTRA PROPOSTA ENTRY LEVEL PER ASSAPORARE IL MONDO PIVATO. PERCHÉ PER PIVATO LO STILE DEVE ESSERE ACCESSIBILE.

METICULOUS CARE TO DETAIL ENHANCING A CONTEMPORARY LIFESTYLE AND FOR WHO IS LOOKING FOR AN OPTIMUM QUALITY PRICE RATIO.

WELCOME TO OUR VIVACE COLLECTION AN AFFORDABLE RANGE FOR WHO WANTS TO ENTER THE WORLD OF PIVATO DOORS. BECAUSE THE PIVATO STYLE AND DESIGN HAS TO BE ACCESSIBLE.

L'ÉLÉGANCE ET LE SOIN DU DÉTAIL SE FONDENT AVEC LE STYLE DE VIE FLUIDE ET CONTEMPORAIN DE CEUX QUI VISENT À ATTEINDRE LE MEILLEUR RAPPORT ENTRE LA QUALITÉ DU PRODUIT ET LE BUDJET GLOBAL.

BIENVENU DANS LA COLLECTION VIVACE, NOTRE PROPOSITION "ENTRY LEVEL" POUR SAVOURER LE MONDE PIVATO. PARCE QUE POUR PIVATO LE STYLE DOIT ÊTRE ACCESSIBLE.

ЭЛЕГАНТНОСТЬ И ТЩАТЕЛЬНОЕ ОТСЛЕЖИВАНИЕ ДЕТАЛЬНЫХ ЭЛЕМЕНТОВ СОЧЕТАЮТСЯ С СОВРЕМЕННЫМ И ПЕРЕМЕНЧИВЫМ СТИЛЕМ ЖИЗНИ ТОГО, КТО СТРЕМИТСЯ К НАИБОЛЕЕ ОПТИМАЛЬНОМУ СООТНОШЕНИЮ МЕЖДУ КАЧЕСТВОМ ПРОДУКЦИИ И ОБЩЕЙ БЮДЖЕТНОЙ СТОИМОСТЬЮ.

ДОБРО ПОЖАЛОВАТЬ В КОЛЛЕКЦИЮ VIVACE, НАШЕ ПРЕДЛОЖЕНИЕ "ENTRY LEVEL" ДЛЯ ВСТУПИТЕЛЬНОГО ЗНАКОМСТВА С МИРОМ PIVATO. ПОТОМУ ЧТО ДЛЯ PIVATO СТИЛЬ ДОЛЖЕН БЫТЬ ДОСЯГАЕМЫМ.



MODELLO 122

FRASSINO LACCATO PORO APERTO
BIANCO PIVATO

MODEL 122

OPEN PORE LACQUERED ASH WOOD
COLOUR: BIANCO PIVATO

MODÈLE 122

FRÈNE LAQUÉ PORE OUVERT
COULEUR: BIANCO PIVATO

МОДЕЛЬ 122

ЯСЕНЬ - ЛАКОВОЕ ПОКРЫТИЕ
С ОТКРЫТЫМИ ПОРАМИ
ЦВЕТ: BIANCO PIVATO



VETRO GRAFFI

VETRO ORNAMENTALE
SU BASE ACIDATA

MODELLO 3400

FRASSINO LACCATO PORO APERTO
BIANCO PIVATO
SCORREVOLE INTERNO MURO
1 ANTA

GRAFFI GLASS PANEL

ORNAMENTAL GLASS
ACID ETCHED BASE

MODEL 3400

OPEN PORE LACQUERED ASH WOOD
COLOUR: BIANCO PIVATO
POCKET DOOR
1-LEAF

VITRE GRAFFI

VITRE ORNAMENTALE
SUR BASE ACIDÉE

MODÈLE 3400

FRÈNE LAQUÉ PORE OUVERT
COULEUR: BIANCO PIVATO
COULISSANTE INTÉRIEUR MUR
1 VANTAIL

СТЕКЛО "GRAFFI"

СТЕКЛО ОРНАМЕНТАЛЬНОЕ
ОСНОВА КИСЛОТНАЯ

МОДЕЛЬ 3400

ЯСЕНЬ - ЛАКОВОЕ ПОКРЫТИЕ
С ОТКРЫТЫМИ ПОРАМИ
ЦВЕТ: БIANCO PIVATO
РАЗДВИЖНАЯ ВДОЛЬ СТЕНЫ
1 СТВОРКА

COLLEZIONE
VIVACE



VETRO TECNICO
VETRO ORNAMENTALE
SU BASE ACIDATA
MODELLO 3400
LACCATO OPACO
BIANCO PIVATO

TECNICO GLASS PANEL
ORNAMENTAL GLASS
ACID ETCHED BASE
MODEL 3400
MATT LACQUERED FINISH
COLOUR: BIANCO PIVATO

VITRE TECNICO
VITRE ORNAMENTALE
SUR BASE ACIDÉE
MODÈLE 3400
LAQUÉ MAT
COULEUR: BIANCO PIVATO

СТЕКЛО "ТЕСНИСО"
СТЕКЛО ОРНАМЕНТАЛЬНОЕ
ОСНОВА КИСЛОТНАЯ
МОДЕЛЬ 3400
ЛАКИРОВКА МАТОВАЯ
ЦВЕТ: БИАНКО ПИВАТО





COLLEZIONE
VIVACE

MODELLO 191
LACCATO OPACO
PANTOGRAFATO
BIANCO PIVATO

MODEL 191
MATT LACQUERED FINISH
DETAILING
COLOUR: BIANCO PIVATO

MODÈLE 191
LAQUÉ MAT
PANTOGRAPHE
COULEUR: BIANCO PIVATO

МОДЕЛЬ 191
ЛАКИРОВКА МАТОВАЯ
ОБРАБОТКА ПАНТОГРАФОМ
ЦВЕТ: БИАНКО ПИВАТО

Pivato

COMPLEMENTI

UNICA E IRRIPETIBILE. COME TE
 UNIQUE AND EXCEPTIONAL, JUST LIKE YOU
 UNIQUE ET EXCLUSIF. COMME CHACUN DE NOUS
 ЕДИНСТВЕННАЯ И НЕПОВТОРИМАЯ. КАК ТЫ

IL MEGLIO SI OTTIENE SOLO QUANDO LE DIVERSE COMPONENTI DI UN PROGETTO SI FONDONO IN UN MIX ELEGANTE, DOVE IL CALORE DEL LEGNO SI POSSA ESPRIMERE INSIEME A RICERCATI MATERIALI E RAFFINATI ACCESSORI. EMOZIONI E ATOMI DIVERSI, PER ESALTARE LE RADICI ARTIGIANALI DEL PRODOTTO E L'UNICITÀ DELLA PORTA PIVATO. PERCHÉ È LA TUA, UNICA ED IRRIPETIBILE.

ONLY AN ELEGANT MIX AND COMBINATION OF DIFFERENT AND DIVERSE COMPONENTS IN A SINGLE PROJECT CAN ACHIEVE SUPERIOR RESULTS. A MIX IN WHICH THE WARMTH OF WOOD IS ENHANCED BY SELECTED AND QUALITY MATERIALS AND ELEGANT DOOR ACCESSORIES.

AN APPEALING BLEND OF FEATURES TO ENHANCE THE HANDCRAFTING EXPERTISE ENCOMPASSED IN EACH INDIVIDUAL PRODUCT AND THE EXCLUSIVE STYLE SYNONYMOUS OF PIVATO DOORS. BECAUSE IT'S YOURS, UNIQUE AND EXCEPTIONAL.

LES MEILLEURES RÉSULTATS S'OBTIENNENT UNIQUEMENT QUAND LES DIFFÉRENTS ÉLÉMENTS D'UN PROJET SE FONDENT EN UN MIX ÉLÉGANT, OÙ LA CHALEUR DU BOIS PEUT S'EXPRIMER EN S'ASSOCIANT À D'AUTRES MATÉRIAUX ET ACCESSOIRES RAFFINÉS.

DES ÉMOTIONS ET DES PARFUMS DIFFÉRENTS, POUR EXALTER LES ORIGINES ARTISANALES DU PRODUIT ET L'EXCLUSIVITÉ DE LA PORTE PIVATO. PARCE QUE C'EST LA VOTRE, UNIQUE ET EXCLUSIVE.

ЛУЧШЕЕ ВСЕГДА ПОЛУЧАЮТ ТОЛЬКО ТОГДА, КОГДА ВСЕВОЗМОЖНЫЕ КОМПОНЕНТЫ ПРОЕКТА СОЕДИНЯЮТСЯ В ЭЛЕГАНТНЫЙ МИКС, ГДЕ ТЕПЛО ДЕРЕВА МОЖЕТ ВЫРАЗИТЬ СЕБЯ ВМЕСТЕ С ИЗЫСКАННЫМИ МАТЕРИАЛАМИ И УТОНЧЕННОЙ ФУРНИТУРОЙ.

ЭМОЦИИ И КРУПИЦЫ ОТЛИЧИЙ ОТ ДРУГИХ ПРОИЗВОДИТЕЛЕЙ ЛЕЖАТ В ОСНОВЕ ЖЕЛАНИЯ ПОДЧЕРКНУТЬ ПРОФЕССИОНАЛЬНЫЕ ИСТОКИ ПРОДУКЦИИ, ВОТ ЧТО ОТЛИЧАЕТ ДВЕРИ PIVATO. ЕЩЕ И ПОТОМУ, ЧТО ОНИ ТВОИ, И ОНИ УНИКАЛЬНЫ И НЕПОВТОРИМЫ.





VETRO SIRIO *

BASE LACCATA NERO INFINITO
DECORO TRASPARENTE

MODELLO 3400

FRASSINO SBIANCATO
SCORREVOLE LUCE MURO
3 ANTE A TRASCINAMENTO
SENZA STIPITE
TUTT'ALTEZZA

* MODELLO DEPOSITATO

SIRIO GLASS PANEL

NERO INFINITO COLOURED LACQUERED BASE
CLEAR DECORATIVE DETAILING

MODEL 3400

BLEACHED ASH
WALL TO WALL SLIDING DOOR
3 BYPASS LEAVES
WITHOUT JAMB
FULL HEIGHT

COMPLEMENTI

VETRI

VITRE SIRIO

BASE LAQUÉE COULEUR: NERO INFINITO
DÉCORATION TRANSPARENTE

MODÈLE 3400

FRÊNE BLANCHI
COULISSANTE OUVERTURE MUR
3 VANTAUX ENTRAÎNÉS
SANS HUISSERIE
TOUTE HAUTEUR

СТЕКЛО "SIRIO"

ОСНОВА ЛАКИРОВАННАЯ ЦВЕТ: NERO INFINITO
ДЕКОР ПРОЗРАЧНЫЙ

МОДЕЛЬ 3400

ЯСЕНЬ ВЫБЕЛЕННЫЙ
ДВЕРЬ-КУПЕ В СТЕНУ
3 ПЕРЕДВИЖНЫЕ СТВОРКИ, ОДНА ЗА ДРУГОЙ
БЕЗ КОРОБКИ
ЦЕЛЬНОВЫСОКАЯ

VETRO SPECCHIO**MODELLO 3400**

FRASSINO LACCATO PORO APERTO
 BEIGE AVANA
 SCORREVOLE LUCE STIPITE
 2 ANTE SCORREVOLI

SPECCHIO GLASS PANEL**MODEL 3400**

OPEN PORE LACQUERED ASH WOOD
 COLOUR: BEIGE AVANA
 JAMB-TO-JAMB SLIDING DOOR
 2 SLIDING LEAVES

VITRE SPECCHIO**MODÈLE 3400**

FRÊNE LAQUÉ PORE OUVERT
 COULEUR: BEIGE AVANA
 COULISSANTE OUVERTURE HUISSERIE
 2 VANTAUX COULISSANTS

СТЕКЛО "СПЕССИО"**МОДЕЛЬ 3400**

ЯСЕНЬ - ЛАКОВОЕ ПОКРЫТИЕ С ОТКРЫТЫМИ ПОРАМИ
 ЦВЕТ: BEIGE AVANA
 ДВЕРЬ-КУПЕ В КОРОБКЕ
 ДВЕРЬ-КУПЕ С 2 СТВОРКАМИ

COMPLEMENTI

VETRI





VETRO SCHEGGE *

BASE TRASPARENTE
 DECORO SABBIAATO
MODELLO 3400
 WENGÈ
 SCORREVOLE ESTERNO MURO
 2 ANTE
 SENZA STIPITE
 TUTT'ALTEZZA

* MODELLO DEPOSITATO

SCHEGGE GLASS PANEL

CLEAR BASE
 SANDBLASTED DECORATIVE DETAILING
MODEL 3400
 WENGÈ
 WALL-MOUNTED SLIDING DOOR
 2-LEAF
 WITHOUT JAMB
 FULL HEIGHT

VITRE SCHEGGE

BASE TRANSPARENTE
 DÉCORATION SABLÉE
MODÈLE 3400
 WENGÈ
 COULISSANTE À L'EXTÉRIEUR DE LA PAROIS
 2 VANTAUX
 SANS HUISSERIE
 TOUTE HAUTEUR

СТЕКЛО "SCHEGGE"

ОСНОВА ПРОЗРАЧНАЯ
 ДЕКОР ПЕСОЧНЫЙ
МОДЕЛЬ 3400
 ДРЕВЕСИНА: WENG
 ДВЕРЬ-КУПЕ ВДОЛЬ СТЕНЫ
 2 СТВОРКИ
 БЕЗ КОРОБКИ
 ЦЕЛЬНОВЫСОКАЯ

COMPLEMENTI
VETRI



VETRO FUOCHI *
 BASE TRASPARENTE
 DECORO SABBIAATO

* MODELLO DEPOSITATO

FUOCHI GLASS PANEL
 CLEAR BASE
 SANDBLASTED DECORATIVE DETAILING

VITRE FUOCHI
 BASE TRANSPARENTE
 DÉCORATION SABLÉE

СТЕКЛО "FUOCHI"
 ОСНОВА ПРОЗРАЧНАЯ
 ДЕКОР ПЕСОЧНЫЙ

VETRO FUOCHI *
 BASE SABBIAATA
 DECORO TRASPARENTE

* MODELLO DEPOSITATO

FUOCHI GLASS PANEL
 SANDBLASTED BASE
 CLEAR DECORATIVE DETAILING

VITRE FUOCHI
 BASE SABLÉE
 DÉCORATION TRANSPARENTE

СТЕКЛО "FUOCHI"
 ПЕСКОСТРУЙНАЯ ОБРАБОТКА ОСНОВЫ
 ДЕКОР ПРОЗРАЧНЫЙ

COMPLEMENTI
VETRI



VETRO FUOCHI *
 BASE LACCATA BIANCA
 DECORO TRASPARENTE
MODELLO 3400
 LACCATO OPACO
 GRIGIO CENERE

* MODELLO DEPOSITATO

FUOCHI GLASS PANEL
 WHITE LACQUERED BASE
 CLEAR DECORATIVE DETAILING
MODEL 3400
 MATT LACQUERED FINISH
 COLOUR: GRIGIO CENERE

VITRE FUOCHI
 BASE LAQUÉE BLANCHE
 DÉCORATION TRANSPARENTE
MODÈLE 3400
 LAQUÉ MAT
 COULEUR: GRIGIO CENERE

СТЕКЛО "FUOCHI"
 БЕЛАЯ ЛАКИРОВАННАЯ ОСНОВА
 ДЕКОР ПРОЗРАЧНЫЙ
МОДЕЛЬ 3400
 ЛАКИРОВКА МАТОВАЯ
 ЦВЕТ: GRIGIO CENERE

BATTISCOPIA
SKIRTING BOARD
PLINTHE
ПЛИНТУС

BATTISCOPIA
USUALE



BATTISCOPIA
STANDARD PIVATO

CON TRANCIATO ANCHE
DIETRO IL SUPPORTO



COMPLEMENTI

BATTISCOPIA

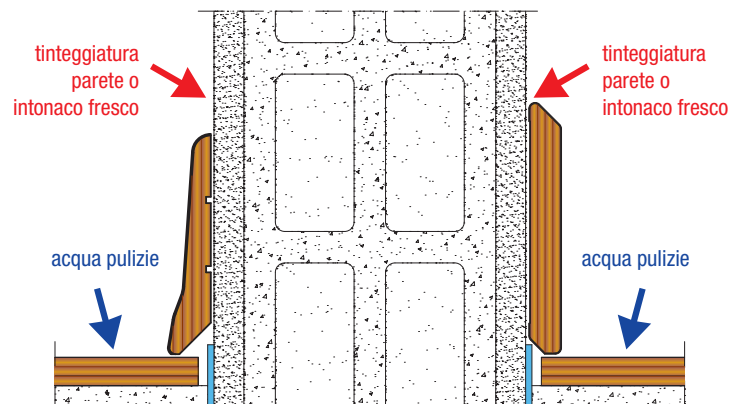
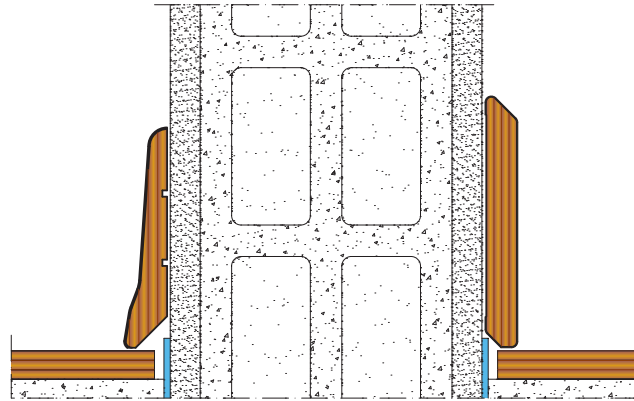

BATTISCOPIA
USUALE

BATTISCOPIA
STANDARD PIVATO
CON TRANCIATO ANCHE
DIETRO IL SUPPORTO

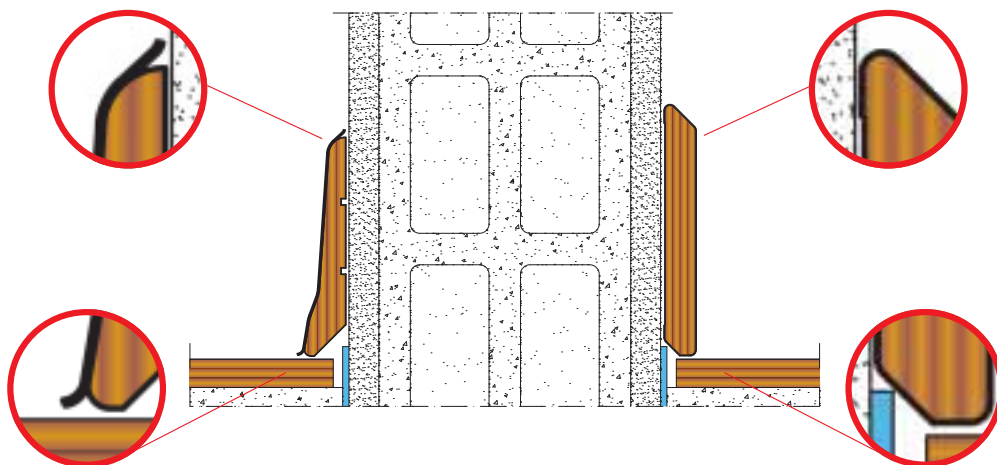

BATTISCOPA MM 13 x 100 INCLINATO**Novità /012**

Supporto in multistrato di pioppo
Impiallacciatura in legno sia per laccati che legni

Laccato:

OPACO
FRASSINO Spazzolato
YELLOW PINE Spazzolato

Legni:

CANALETTO Spazzolato
ROVERE BIANCO Spazzolato

Abbinabile alle collezioni:

INVERSA
DINAMICA

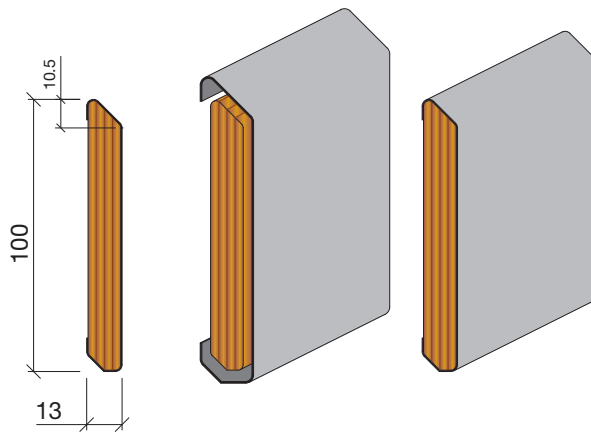
**BATTISCOPA MM 13 x 100 DRITTO****Novità /012**

Supporto in multistrato di pioppo
Impiallacciatura in legno

Laccato:

OPACO

Abbinabile alle collezioni:

INVERSA
DINAMICA
VIVACE

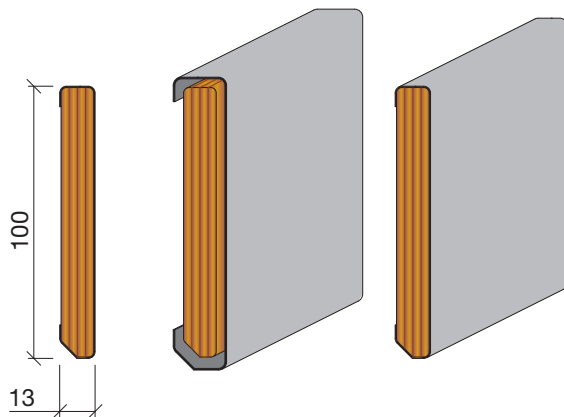
**BATTISCOPA MM 10 x 70**

Supporto in multistrato di pioppo
Impiallacciatura in legno

Laccato:

OPACO
FRASSINO Spazzolato
YELLOW PINE Spazzolato

Legni:

SAPELLI classic
SAPELLI naturale
FRASSINO SBIANCATO
NOCE NAZIONALE colore
NOCE NAZIONALE biondo
CASTAGNO
CILIEGIO EUROPEO
ROVERE SBIANCATO
PALISSANDRO
TEAK
WENGE'

Abbinabile alle collezioni:

ORIGINI
VIVACE

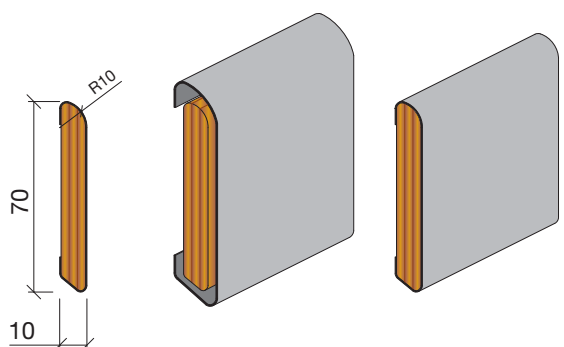

Pivato

SOLUZIONI

CREATIVITÀ IN DIVENIRE
CREATIVITY WITH AN EYE TO THE FUTURE
CRÉATIVITÉ EN MOUVEMENT
ТВОРЧЕСТВО В СТАНОВЛЕНИИ

LA CONTINUA CONTAMINAZIONE DI STILI E SPUNTI CONCETTUALI È VERA CREATIVITÀ IN DIVENIRE. PER QUESTO ABBIAMO INIZIATO A GIOCARE CON LE NOSTRE COLLEZIONI: PARTIAMO DALLA TUA PERSONALITÀ PER ESALTARE I TUOI SPAZI, CON LA STESSA PASSIONE PER IL LEGNO DI SEMPRE.

CONTINUOUS REINTERPRETATION OF STYLES AND DESIGN CONCEPTS IS CREATIVITY. THAT IS WHY WE HAVE DECIDED TO PLAY WITH OUR COLLECTIONS: WE FOCUS ON YOUR PERSONALITY TO ENHANCE THE SPACES YOU LIVE WITH THE CARE AND LOVE WE HAVE FOR WOOD.

LA RÉINTERPRÉTATION CONTINUELLE DES STYLES ET L'INSPIRATION CONCEPTUELLE REPRÉSENTENT LE MOUVEMENT CRÉATIF VÉRITABLE. C'EST POUR CETTE RAISON QUE NOUS AVONS DÉCIDÉ DE JOUER AVEC NOS COLLECTIONS: NOUS PARTONS DE VOTRE PERSONNALITÉ POUR ANIMER VOS ESPACES, AVEC LA PASSION POUR LE BOIS QUI NOUS CARACTÉRISE DEPUIS TOUJOURS.

ПОСТОЯННОЕ СМЕШЕНИЕ СТИЛЕЙ И КОНЦЕПТУАЛЬНЫХ ИДЕЙ ЛЕЖИТ В ОСНОВЕ СТАНОВЛЕНИЯ ЛЮБОГО НАСТОЯЩЕГО ТВОРЧЕСТВА. ПОЭТОМУ МЫ ПУСТИЛИ В ХОД СВОИ КОЛЛЕКЦИИ: МЫ ОТТАЛКИВАЕМСЯ ИМЕННО ОТ ТВОЕЙ ЛИЧНОСТИ С ТЕМ, ЧТОБЫ ПОДЧЕРКНУТЬ ЕЕ РАСПОЛОЖЕНИЕ В ПРОСТРАНСТВЕ, КАК ВСЕГДА ОПИРАЯСЬ НА ВЕКОВЫЕ ТРАДИЦИИ ИСПОЛЬЗОВАНИЯ ДЕРЕВА.



COLLEZIONE
LEGGERA

MODELLO 130
LACCATO OPACO
BIANCO PIVATO
TUTT'ALTEZZA

MODEL 130
MATT LACQUERED FINISH
COLOUR: BIANCO PIVATO
FULL HEIGHT

MODÈLE 130
LAQUÉ MAT
COULEUR: BIANCO PIVATO
TOUTE HAUTEUR

МОДЕЛЬ 130
ЛАКИРОВКА МАТОВАЯ
ЦВЕТ: БИАНКО ПИВАТО
ЦЕЛЬНОВЫСОКАЯ

PIVATO
SOLUZIONI



COLLEZIONE
INVERSA

MODELLO 130

CANALETTO SPAZZOLATO/LACCATO OPACO
BIANCO PIVATO
TUTT'ALTEZZA

MODEL 130

BRUSHED CANALETTO/MATT LACQUERED FINISH
COLOUR: BIANCO PIVATO
FULL HEIGHT

MODÈLE 130

CANALETTO BROSSÉ/LAQUÉ MAT
COULEUR: BIANCO PIVATO
TOUTE HAUTEUR

МОДЕЛЬ 130

ЖИЛКОВАТЫЙ ОБРАБОТАННЫЙ ЩЕТКОЙ/ЛАКИРОВКА МАТОВАЯ
ЦВЕТ: BIANCO PIVATO
ЦЕЛЬНОВЫСОКАЯ



COLLEZIONE
DINAMICA

VETRO MOSAICO *

BASE TRASPARENTE
DECORO CON SOLO PERIMETRO
LACCATO GRIGIO DIAMANTE
MODELLO 3400
YELLOW PINE SPAZZOLATO
GRIGIO DIAMANTE

* MODELLO DEPOSITATO

MOSAICO GLASS PANEL

CLEAR BASE
DECORATIVE CONTOUR DETAILING
GRIGIO DIAMANTE COLOURED LACQUERED FINISH
MODELLO 3400
BRUSHED FINISH YELLOW PINE
COLOUR: GRIGIO DIAMANTE

VITRE MOSAICO

BASE TRANSPARENTE
DÉCORATION SEULEMENT SUR LE PÉRIMÈTRE
LAQUÉ COULEUR: GRIGIO DIAMANTE
MODELLO 3400
YELLOW PINE BROSSÉ
COULEUR: GRIGIO DIAMANTE

СТЕКЛО "MOSAICO"

ОСНОВА ПРОЗРАЧНАЯ
ДЕКОР ТОЛЬКО ПЕРИМЕТРУ
ЛАКИРОВКА ГРИГГИО ДИАМАНТЕ
МОДЕЛЬ 3400
YELLOW PINE ОБРАБОТКА ЦЕТКОЙ
ЦВЕТ: ГРИГГИО ДИАМАНТЕ



COLLEZIONE
LEGGERA

MODELLO 122
YELLOW PINE SPAZZOLATO
GRIGIO DIAMANTE

MODEL 122
BRUSHED FINISH YELLOW PINE
COLOUR: GRIGIO DIAMANTE

MODÈLE 122
YELLOW PINE BROSSÉ
COULEUR: GRIGIO DIAMANTE

МОДЕЛЬ 122
YELLOW PINE ОБРАБОТКА ЦЕТКОЙ
ЦВЕТ: GRIGIO DIAMANTE

PIVATO
SOLUZIONI



COLLEZIONE
ORIGINI

MODELLO 114
LACCATO OPACO
MARRON CAFFÈ
TUTT'ALTEZZA

MODEL 114
MATT LACQUERED FINISH
COLOUR: MARRON CAFFÈ
FULL HEIGHT

MODÈLE 114
LAQUÉ MAT
COULEUR: MARRON CAFFÈ
TOUTE HAUTEUR

МОДЕЛЬ 114
ЛАКИРОВКА МАТОВАЯ
ЦВЕТ: MARRON CAFFÈ
ЦЕЛЬНОВЫСОКАЯ

COLLEZIONE
LEGGERA

MODELLO 122
PALISSANDRO
TUTT'ALTEZZA

MODÈLE 122
PALISSANDRE
TOUTE HAUTEUR

MODEL 122
ROSEWOOD
FULL HEIGHT

МОДЕЛЬ 122
ПАЛИСАНДР
ЦЕЛЬНОВЫСОКАЯ

PIVATO
SOLUZIONI



LEGNI
WOOD
ESSENCE
ТИПЫ ДРЕВЕСИНЫ

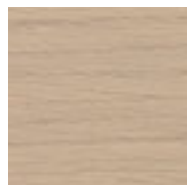

rovere sbiancato
BLEACHED OAK
ROUVRE BLANCHI
ОТБЕЛЕННЫЙ ДУБ



zebrano
ZEBRANO
ZEBRANO
ЗЕБРАНО



palissandro
ROSEWOOD
PALISSANDRE
ПАЛИСАНДР



wengè
WENGÈ
WENGÈ
БЕНГЕ

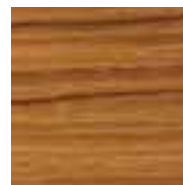

teak
TEAK
TECK
ТИК

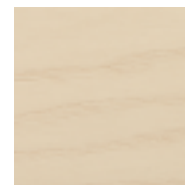

frassino sbiancato
BLEACHED ASH
FRÊNE BLANCHI
ВЫБЕЛЕННЫЙ ЯСЕНЬ

LACCATO OPACO
MATT LACQUERED FINISH
LAQUÉ MAT
ЛАКОВОЕ ПОКРЫТИЕ МАТОВОЕ

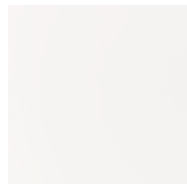

bianco pivato

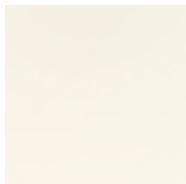

bianco candido

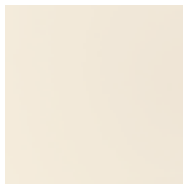

bianco panna



avorio crema



beige avana



grigio tortora

LACCATO LUCIDO
GLOSS LACQUERED FINISH
LAQUÉ BRILLANT
ЛАКОВОЕ ПОКРЫТИЕ ГЛЯНЦЕВОЕ

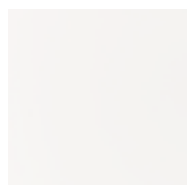

bianco pivato

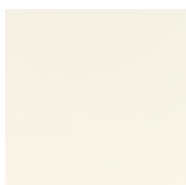

bianco candido

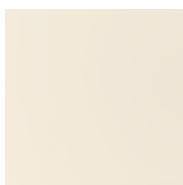

bianco panna



avorio crema



beige avana



grigio tortora

FRASSINO
LACCATO PORO APERTO
OPEN PORE LACQUERED ASH WOOD
FRÊNE LAQUÉ PORE OUVERT
ЯСЕНЬ - ЛАКОВОЕ ПОКРЫТИЕ
С ОТКРЫТЫМИ ПОРАМИ



bianco pivato

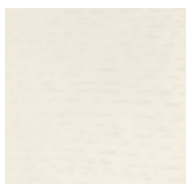

bianco candido



bianco panna



avorio crema



beige avana

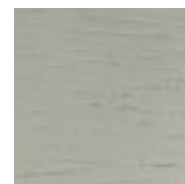

grigio tortora

FRASSINO
LACCATO SPAZZOLATO
BRUSHED LACQUERED FINISH ASH WOOD
FRÊNE LAQUÉ BROSSÉ
ЯСЕНЬ ЛАКИРОВКА ОБРАБОТКА ЩЕТКОЙ

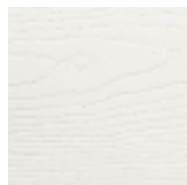

bianco pivato



bianco candido



bianco panna



avorio crema



beige avana

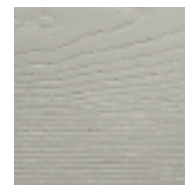

grigio tortora

YELLOW PINE
LACCATO SPAZZOLATO
YELLOW PINE WOOD WITH
BRUSHED LACQUERED FINISH
YELLOW PINE LAQUÉ BROSSÉ
YELLOW PINE ЛАКИРОВКА ОБРАБОТКА ЩЕТКОЙ



bianco pivato



bianco candido



bianco panna



avorio crema



beige avana



grigio tortora



ciliegio europeo
EUROPEAN CHERRYWOOD
MERISIER D'EUROPE
ЕВРОПЕЙСКАЯ ВИШНЯ



noce nazionale biondo
LIGHT WALNUT
NOYER BLOND
НАЦ. ОРЕХ СВЕТЛЫЙ



noce nazionale colore
DARK WALNUT
NOYER FONCÉ
НАЦ. ОРЕХ ТЁМНЫЙ



castagno
CHESTNUT
CHÂTAIGNIER
КАШТАН

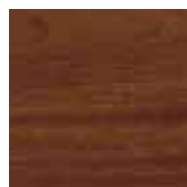

sapelli classic
CLASSIC SAPELE
SAPELLI CLASSIC
САПЕЛЛИ КЛАССИК



sapelli naturale
NATURAL SAPELE
SAPELLI NATUREL
САПЕЛЛИ НАТУРАЛЬНЫЙ

NOVITÀ /012
NEW ENTRIES /012



canaletto spazzolato
BRUSHED CANALETTO
CANALETTO BROSSÉ
ЖИЛКОВАТЫЙ
ОБРАБОТАННЫЙ ЩЕТКОЙ

NOVITÀ /012
NEW ENTRIES /012



rovere bianco spazzolato
BRUSHED WHITE OAK
ROUVRE BLANC BROSSÉ
ОБРАБОТАННЫЙ ЩЕТКОЙ
БЕЛЫЙ ДУБ



grigio diamante



rosso rubino



marron caffè



grigio cenere



nero infinito



grigio diamante



rosso rubino



marron caffè



grigio cenere



nero infinito

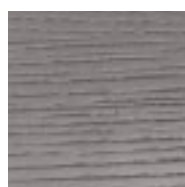

grigio diamante

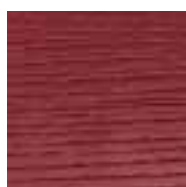

rosso rubino

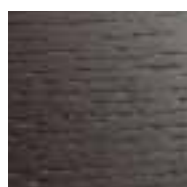

marron caffè

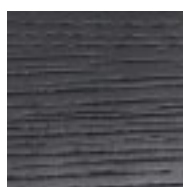

grigio cenere

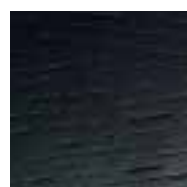

nero infinito



grigio diamante



rosso rubino

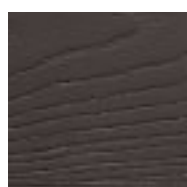

marron caffè

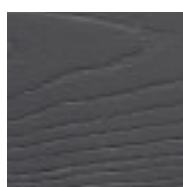

grigio cenere

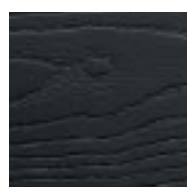

nero infinito



grigio diamante

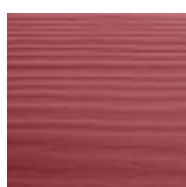

rosso rubino

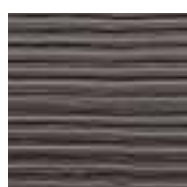

marron caffè

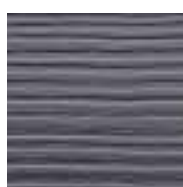

grigio cenere



nero infinito

LACCATI
E LEGNI

L'AZIENDA SI RISERVA DI MODIFICARE A DISCREZIONE LE CARATTERISTICHE DEL PRODOTTO, I DATI TECNICI, I CODICI E I TIPI DI LEGNO. SI PREGA DI FARE RIFERIMENTO AL RAPPRESENTANTE DI ZONA PER GLI EVENTUALI AGGIORNAMENTI, O DIRETTAMENTE ALLA SEDE PIVATO. I COLORI DEI LEGNI PRESENTATI IN QUESTO CATALOGO POSSONO NON CORRISPONDERE ESATTAMENTE ALLA REALTÀ, PER LE POSSIBILI DIFFERENZE ATTRIBIBILI ALLA RIPRODUZIONE TIPOGRAFICA.

THE COMPANY RESERVES THE RIGHT WITHOUT PRIOR NOTICE TO MODIFY OR ALTER PRODUCT FEATURES, SPECIFICATIONS, CODE NUMBERS AND TYPES OF WOOD. PLEASE CONTACT YOUR LOCAL DEALER FOR UPDATED CATALOGUES OR CONTACT PIVATO DIRECTLY FOR FURTHER INFORMATION. ACTUAL COLOURS MAY VARY SLIGHTLY TO THOSE SHOWN DUE TO THE LIMITATIONS OF THE PRINTING PROCESS.

L'ENTREPRISE SE RÉSERVE LE DROIT DE MODIFIER, À TOUT MOMENT, LES CARACTÉRISTIQUES DES PRODUITS, LES DONNÉES TECHNIQUES, LES CODES ET LES TYPES D'ESSENCE. SE RÉFÉRER POUR TOUTE INFORMATION AU REPRÉSENTANT DE PIVATO AU SIÈGE DE L'ENTREPRISE. LES COULEURS DES ESSENCES PROPOSÉES DANS CE CATALOGUE PEUVENT PRÉSENTER DE LÉGÈRES DIFFÉRENCES DUES À LA REPRODUCTION TYPOGRAPHIQUE ET NE PAS CORRESPONDRE PARFAITEMENT À LA RÉALITÉ.

DAS UNTERNEHMEN BEHÄLT ES SICH VOR, DIE PRODUKTEIGENSCHAFTEN, TECHNISCHE DATEN, ARTIKELNUMMERN UND HOLZARTEN NACH BELIEBEN ZU VERÄNDERN. BITTE WENDEN SIE SICH BEI BEDARF AN IHREN VERTRETER VON PIVATO. ES KANN SEIN, DASS DIE FARBEN DER IN DIESEM KATALOG VORGESTELLTEN HÖLZER AUFGRUND DRUCKTECHNISCHER UNTERSCHIEDE NICHT GENAU DER WIRKLICHKEIT ENTSPRECHEN.

LA EMPRESA SE RESERVA LA POSIBILIDAD DE MODIFICAR A DISCRECIÓN LAS CARACTERÍSTICAS DEL PRODUCTO, LOS DATOS TÉCNICOS, LOS CÓDIGOS Y LOS TIPOS DE MADERA. EN CASO DE NECESIDAD, ROGAMOS CONTACTEN CON SU REPRESENTANTE PIVATO. LOS COLORES DE LAS MADERAS PRESENTADAS EN ESTE CATÁLOGO PUEDEN NO CORRESPONDER EXACTAMENTE CON LA REALIDAD, POR LAS POSIBLES DIFERENCIAS ATRIBUIBLES A LA REPRODUCCIÓN TIPOLÓGICA.

ПРЕДПРИЯТИЕ ОСТАВЛЯЕТ ЗА СОБОЙ ПРАВО ПО СОБСТВЕННОМУ УСМОТРЕНИЮ ИЗМЕНЯТЬ ХАРАКТЕРИСТИКИ ИЗДЕЛИЙ, ТЕХНИЧЕСКИЕ ДАННЫЕ, КОДЫ И ТИПЫ ИСПОЛЬЗУЕМОЙ ДРЕВЕСИНЫ. ЗА ВСЕМИ ВОЗМОЖНЫМИ РАЗЪЯСНЕНИЯМИ ПРОСИМ ОБРАЩАТЬСЯ К ПРЕДСТАВИТЕЛЮ В РЕГИОНЕ ИЛИ НАПРЯМУЮ В PIVATO. ЦВЕТА ДРЕВЕСИН, ПРЕДСТАВЛЕННЫХ В ДАННОМ КАТАЛОГЕ МОГУТ НЕ ТОЧНО СООТВЕТСТВОВАТЬ РЕАЛЬНОСТИ ИЗ-ЗА ВОЗМОЖНОЙ РАЗНИЦЫ ТИПОГРАФИЧЕСКОЙ РЕПРОДУКЦИИ.

IN CASO DI IMITAZIONE SERVILE L'AZIENDA SI RISERVA OGNI AZIONE LEGALE PER LA TUTELA DEI PROPRI PRODOTTI.

THIS CATALOGUE AND ALL OF PIVATO PRODUCTS ARE SAFEGUARDED BY THE GOVERNING LAWS REGARDING INDUSTRIAL INVENTIONS AND COPYRIGHT. ANY FORM OF VIOLATION SHALL BE LIABLE TO PROSECUTION.

EN CAS D'IMITATION FRAUDULEUSE, L'ENTREPRISE SE RÉSERVE LE DROIT D'ENTREPRENDRE TOUTE ACTION LÉGALE POUR PROTÉGER SES PRODUITS.

IM FALLE DER SKLAVISCHEN NACHAHMUNG BEHÄLT SICH DAS UNTERNEHMEN JEDE GERICHTLICHE VERFOLGUNG ZUM SCHUTZ DER EIGENEN PRODUKTE VOR.

EN CASO DE IMITACIÓN SERVIL, LA EMPRESA SE RESERVA LAS ACCIONES LEGALES PERTINENTES PARA LA SALVAGUARDA DE SUS PRODUCTOS.

В СЛУЧАЕ ГРУБЫХ ИМИТАЦИЙ ПРЕДПРИЯТИЕ РЕЗЕРВИРУЕТ ВСЕ ВОЗМОЖНЫЕ ЗАКОННЫЕ ДЕЙСТВИЯ ДЛЯ ЗАЩИТЫ СОБСТВЕННЫХ ИЗДЕЛИЙ.

Project
© OFICINATRE

Prepress
© DITRE Arti Grafiche

Photo
© QUASAR

Finished Printing
January 2012

Print
Grafiche Antiga

Pivato s.r.l.
Via Trieste, 9
31023 Castelminio di Resana
Treviso Italy
T +39 0423 484043
F +39 0423 784848
info@pivatoporte.com

pivatoporte.com

Pivato